



2112-50F Индикатор электронный ИЧЦ 50.8 мм,
0.01 мм, без ушка

Код: 22710

235 703 Т с НДС (за 1 шт.)

Бренд: INSIZE



ОПИСАНИЕ

Рабочий диапазон **0-50.8 мм / 2"**, градуировка шкалы **0.01 мм** или **0.0005"**. Посадочный диаметр стержня 8 мм. Общая длина от циферблата до кончика датчика **131 мм**.

Индикатор – устройство для измерения отклонений линейных размеров при помощи относительного и абсолютного методов.

Также головки измерительные цифровые определяют величину отклонения от заданной геометрической формы.

- Кнопки функций: вкл/выкл, дюйм/мм, ноль, предустановка данных, изменение направление измерения, абсолютное/инкрементальное измерение.
- Можно установить время автоматического отключения от 0 до 6 часов.
- Переключаемый режим измерения высокой/низкой частоты, высокая частота - режим подходит для высокоскоростного перемещения шпинделя и имеет большую мощность потребления, низкое энергопотребление в низкочастотном режиме.
- Сохраняет предустановленные данные в памяти после перезапуска.
- Гистерезис 0.01 мм.
- Питание CR2032, автоматическое отключение.
- Ручка подъема шпинделя и инструкция входит в комплект поставки.

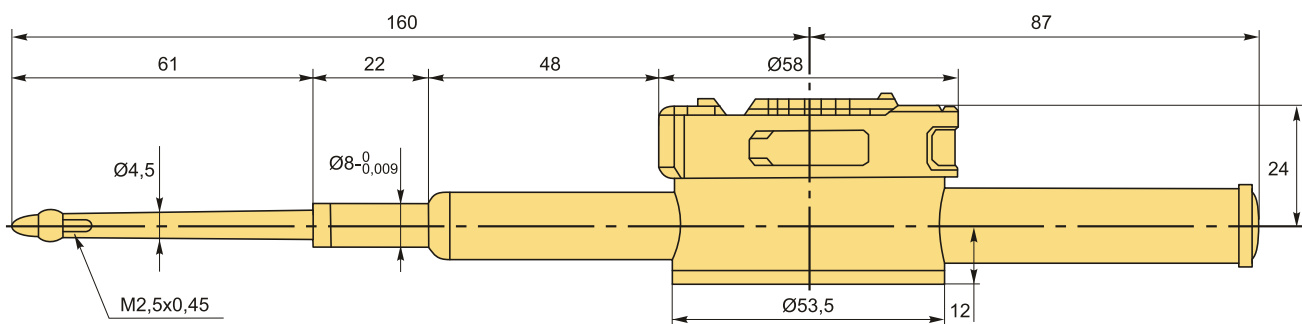

ТЕХНИЧЕСКИЕ ХАРАКТЕРИСТИКИ

Бренд: INSIZE

Материал наконечника: Сталь

Особенность индикатора: Есть вывод данных

Питание: CR2032

Резьба:	M2.5X0.45
Форма наконечника:	Сферический
Вид мерителя:	Индикаторы цифровые ИЦ (ИЧЦ)
Госреестр СИ:	Внесен
Поверка:	не включена
Диапазон измерений:	0-50.8 мм
Точность:	0.03 мм
Шаг:	0.01 мм
Шаг:	0.0005 дюймы
Исполнение:	ИЦ (ИЧЦ)
Крепление:	За присоединительную гильзу
Максимум измерительная сила:	2.5 N
Вес:	0.672 кг
Габариты (длина/ширина/высота):	33x17x6 см
Вес:	0.672 кг

