

**1239-150 Штангенциркуль нониусный для левшей ШЦ-1 0-150 мм, 0.05 мм, губки 40 мм**

Код: 22583

**52 760 Т** с НДС (за 1 шт.)

Бренд: INSIZE



## ОПИСАНИЕ

Нониусный штангенциркуль с 4-мя губками под левую руку, для наружных и внутренних измерений. Диапазон измерений 0-150 мм, шаг 0.05 мм / 1/128".

Качественный нониусный штангенциркуль фирмы INSIZE. 4 губки для измерений снаружи, внутри, глубины и выступов. В инструмент встроен глубиномер для измерения глубин, уступов, глухих отверстий и канавок.

- Разработан под левую руку.
- Соответствует DIN862.
- Изготовлено из нержавеющей стали.
- Матовое хромирование шкалы для считывания результатов измерений без бликов.

Комплектация: штангенциркуль, пластиковый чехол.

Внешнее измерение

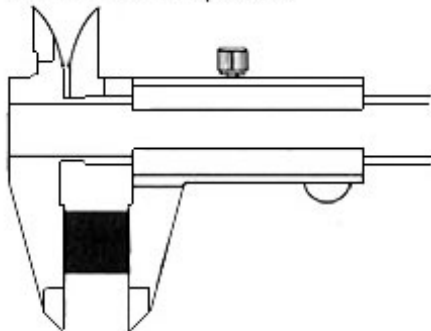

Внутреннее измерение

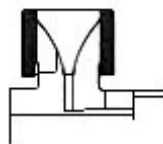

Измерение ступени

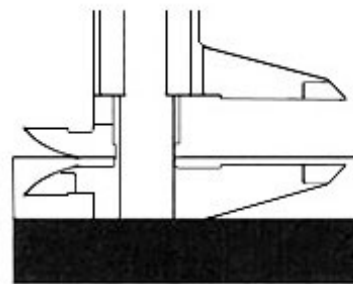

Измерение глубины

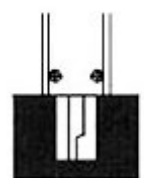

## ТЕХНИЧЕСКИЕ ХАРАКТЕРИСТИКИ

Бренд:

INSIZE

Особенности штангенциркуля:

Антибликовое покрытие  
С глубиномером  
Для левшей

Ширина штанги:

16

Вылет губок:

40 мм

Стандарт: DIN862

Вид мерителя: Штангенциркуль нониусный

Диапазон измерений: 0-150 мм

Точность: 0.05 мм

Шаг: 0.05 мм

Шаг: 1/128 дюймы

Вес: 0.300 кг

Вес: 0.300 кг

