



HSK100 Пластиковый держатель

Код: 22540

2 924 ₸ с НДС (за 1шт.)

Бренд: CNCM



ОПИСАНИЕ

Пластиковый держатель для патронов с хвостовиком HSK100. Держатель используется для организации хранения фрезерных оправок.

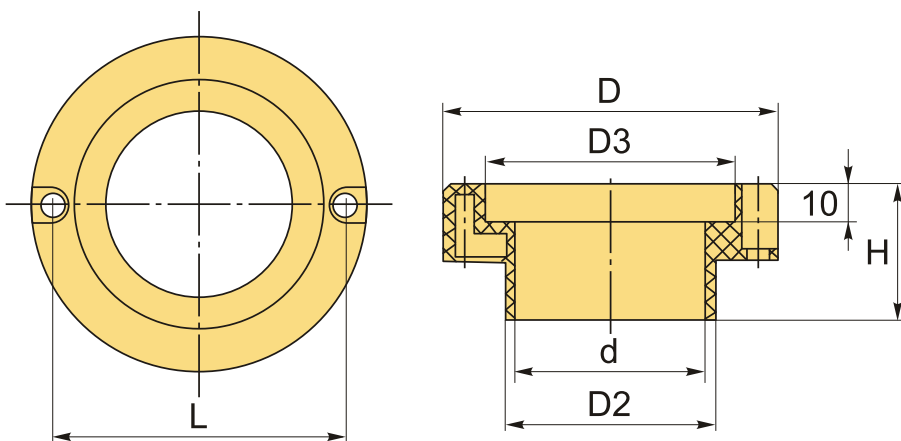

ТЕХНИЧЕСКИЕ ХАРАКТЕРИСТИКИ

Бренд:	CNCM
Тип (тумба/тележка):	Подставки
Под хвостовик:	HSK100
D:	123 мм
d:	75.5 мм
D2:	81 мм
D3:	100.5 мм
H:	35 мм
L:	113 мм

Бес:

0.064 кг

Бес:

0.064 кг

