

HSK80 Пластиковый держатель

Код: 22539

1 970 Т с НДС (за 1шт.)

Бренд: CNCM



ОПИСАНИЕ

Пластиковый держатель для патронов с хвостовиком HSK80. Держатель используется для организации хранения фрезерных оправок.

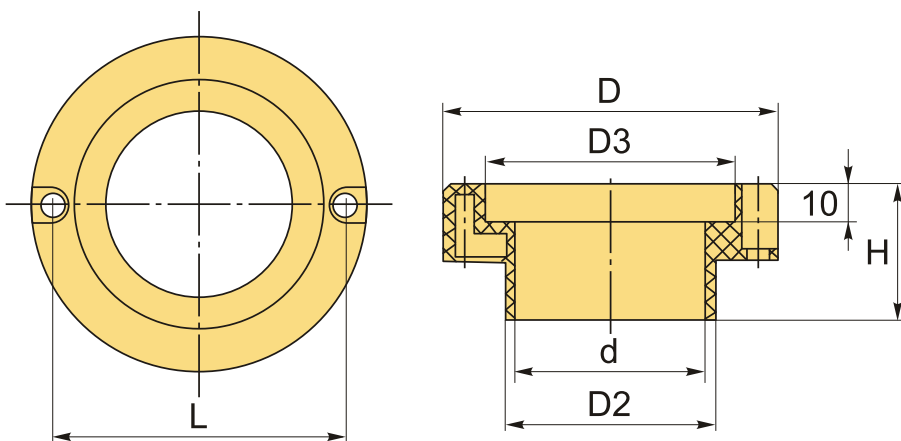

ТЕХНИЧЕСКИЕ ХАРАКТЕРИСТИКИ

Бренд:	CNCM
Тип (тумба/тележка):	Подставки
Под хвостовик:	HSK80
D:	93 мм
d:	60.5 мм
D2:	65.5 мм
D3:	81 мм
H:	35 мм
L:	93 мм

Бес:

0.046 кг

Бес:

0.046 кг

