



BT30 Пластиковый держатель

Код: 22535

1 462 Т с НДС (за 1шт.)

Бренд: CNCM



ОПИСАНИЕ

Пластиковый держатель для патронов BT30. Держатель используется для организации хранения фрезерных оправок.

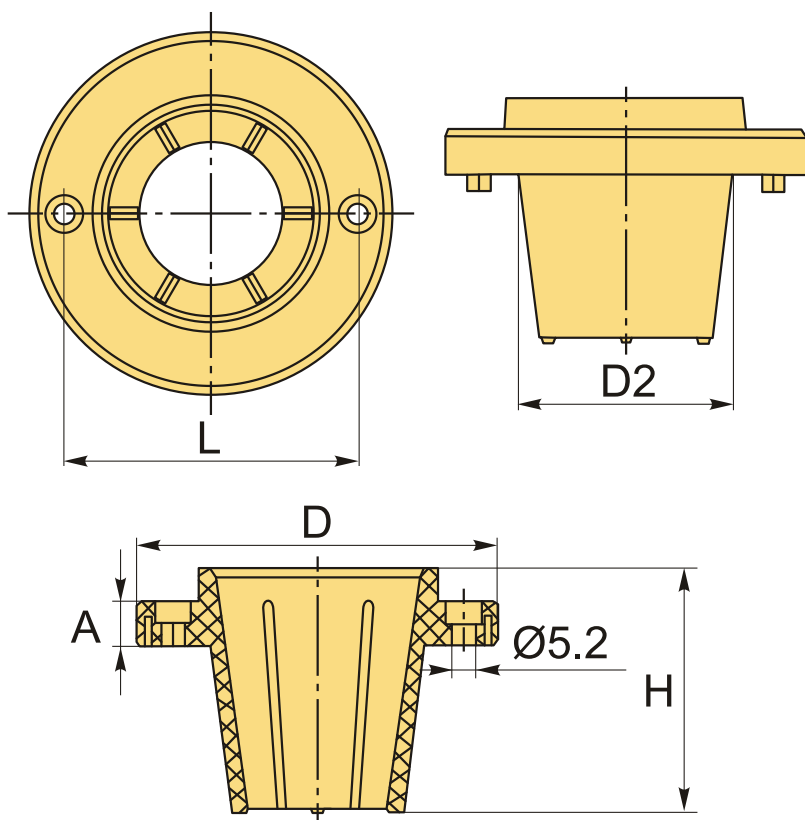

ТЕХНИЧЕСКИЕ ХАРАКТЕРИСТИКИ

Бренд:	CNCM
Тип (тумба/тележка):	Подставки
Под хвостовик:	BT30
A:	10 мм
D:	65 мм

D2: 35.5 мм

H: 35 мм

L: 50 мм

Bec: 0.020 кг

Bec: 0.020 кг

