



Набор насадок для вращающегося центра GS-KHS-MT5 (7 шт)

Код: 22534

46 968 Т с НДС (за 1 шт.)

Бренд: CNCM



ОПИСАНИЕ

Набор насадок (вставки) для вращающихся центров серии GS-KHS-MT. В наборе 7 штук.

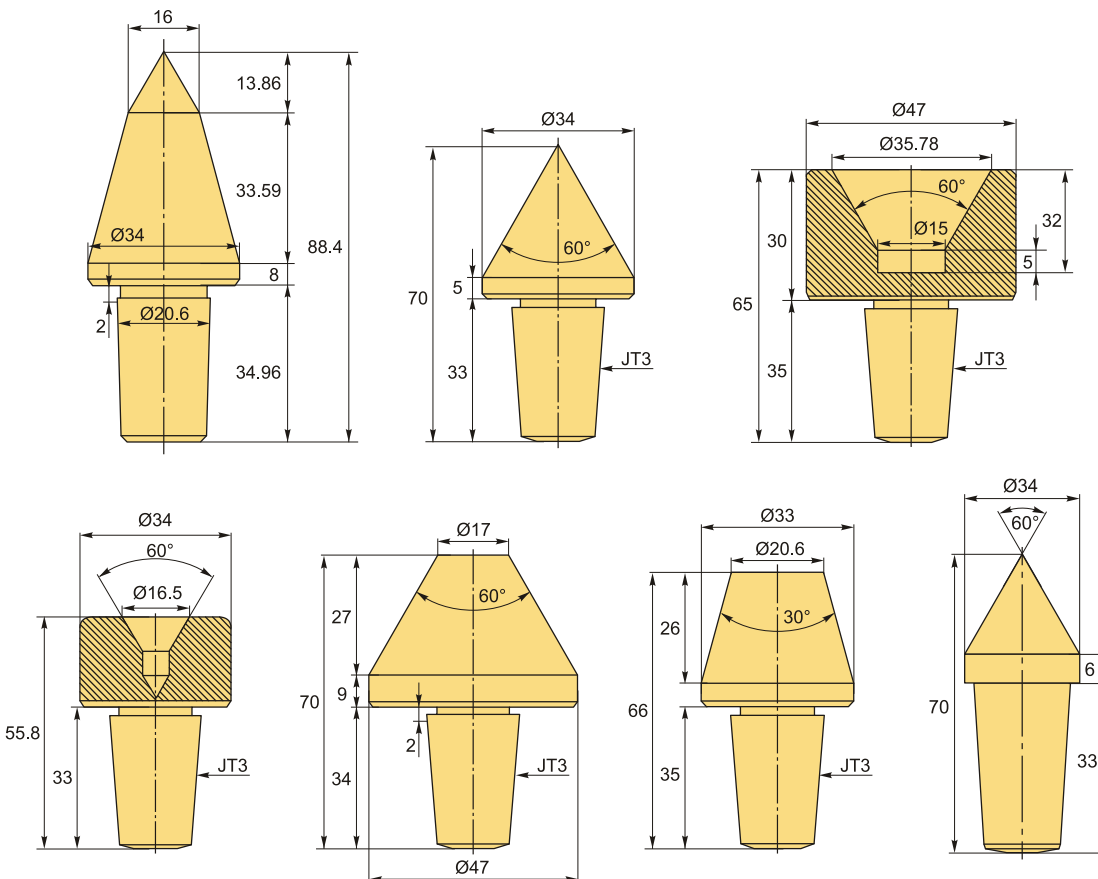

ТЕХНИЧЕСКИЕ ХАРАКТЕРИСТИКИ

Бренд:

CNCM

Вид центра:

Набор насадок GS-KHS-MT

Вес:

1.950 кг

Габариты (длина/ширина/высота):

12x9x9 см

Вес:

1.950 кг

