



Держатель быстросменный под круглые державки AaH12X50 Multifix

Код: 22503

41 079 Т с НДС (за 1 шт.)

Бренд: CNCM



ОПИСАНИЕ

Сменная кассета AaH1250 для резцедержки типа **Aa** Multifix. d_{max} **12** мм. Длина **50** мм.

Сменный картридж под установку державок круглого сечения (расточные, резьбовые) в быстросменном 40ка-позиционном резцедержателе типоразмера **Aa** (Мультификс).

Быстрая установка, смена инструмента в токарном станке. Надежная фиксация резцов тремя болтами.

Кассета имеет регулировку по высоте с фиксатором, благодаря чему ее можно предварительно точно выставить на необходимый уровень, и при замене картриджа в резцедержателе, никакой дополнительной настройки не потребуется.

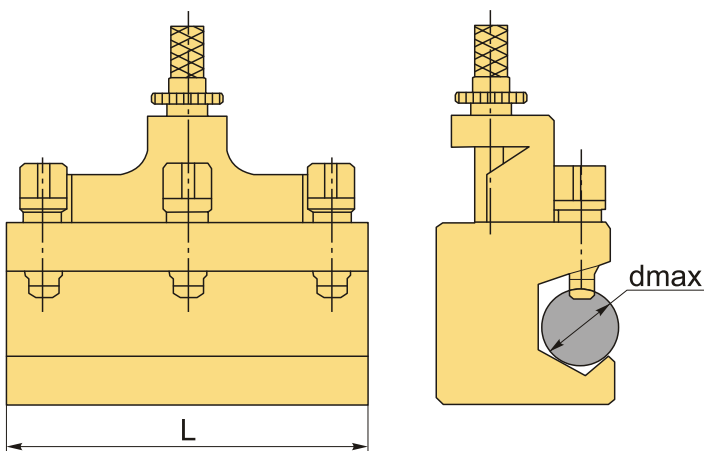

ТЕХНИЧЕСКИЕ ХАРАКТЕРИСТИКИ

Бренд:	CNCM
Длина, L:	50 мм
Тип резцедержки:	Держатели H
Типоразмер:	Aa
d:	12 мм
Вес:	0.200 кг

