



BL15°21.5-1.2-90° Ролик для накатки сетчатого рифления

Код: 22346

34 212 Т с НДС (за 1 шт.)

Бренд: CNCM



ОПИСАНИЕ

Накатный ролик для державки серии СН**15R**. Угол спирали 15°. Диаметр ролика 21.5 мм. Шаг 1.2 мм и угол зуба 90°. Материал ролика: быстрорежущая сталь HSS. Обработка материалов твердостью до 30 HRC.

Накатной сменный ролик со спиральным рисунком, закрученным влево. Обратите внимание, что ролик типа BL15° в сочетании с BR15° подходит для получения сетчатого рифления RGE45° на двухроликовой державке.

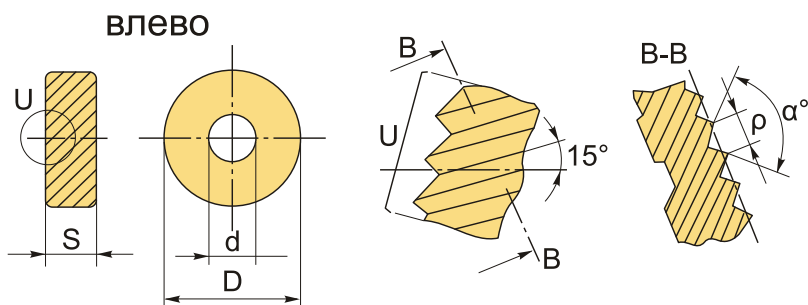

| Ролик | Тип рифления |
|-------------------------|---|
| BL15° + BR15° | двухроликовая державка RGE45°  |

ТЕХНИЧЕСКИЕ ХАРАКТЕРИСТИКИ

| | |
|----------------------------|---------|
| Бренд: | CNCM |
| Тип ролика: | BL15° |
| Наружный диаметр ролика D: | 21.5 мм |
| Посадочный диаметр d: | 8 мм |
| Шаг, p: | 1.2 мм |
| S: | 5 мм |

Угол профиля, α°:

90 °

Вес:

0.012 кг

Вес:

0.012 кг

