



**RCKT1606MO-ER CA5020 пластина для фрез**

Код: 22213

**3 756 ₮** с НДС (за 1шт.)

Бренд: CNCM



## ОПИСАНИЕ

Сменная твердосплавная пластина по металлу RCKT. Группа обрабатываемых металлов по ISO: P.

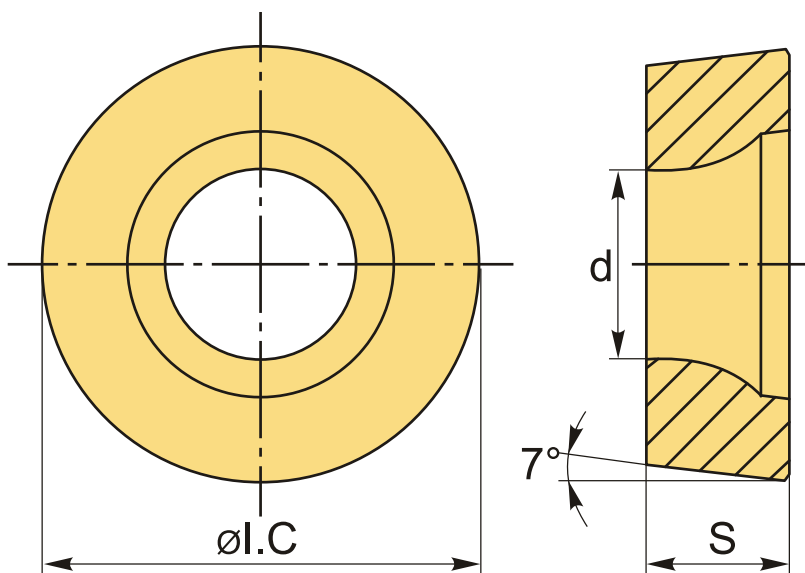

## ТЕХНИЧЕСКИЕ ХАРАКТЕРИСТИКИ

Бренд:	CNCM
Вид обработки:	M (получистовая)
Марка:	RCKT
Вид пластины:	твердосплавные
Тип пластины (форма):	R-круглая
Размер пластины:	16
Обр-мый материал:	P (сталь)

Сплав фрезерования:

CA5020

ØI.C:

16 мм

S:

6.35 мм

d:

5.56 мм

Вес:

0.014 кг

Вес:

0.014 кг

