



RDMT1204MO-MM CA130 пластина для фрез

Код: 21798

3 926 Т с НДС (за 1шт.)

Бренд: CNCM



ОПИСАНИЕ

Сменная твердосплавная пластина по металлу RDMT. Группа обрабатываемых материалов по ISO: P, M, K.

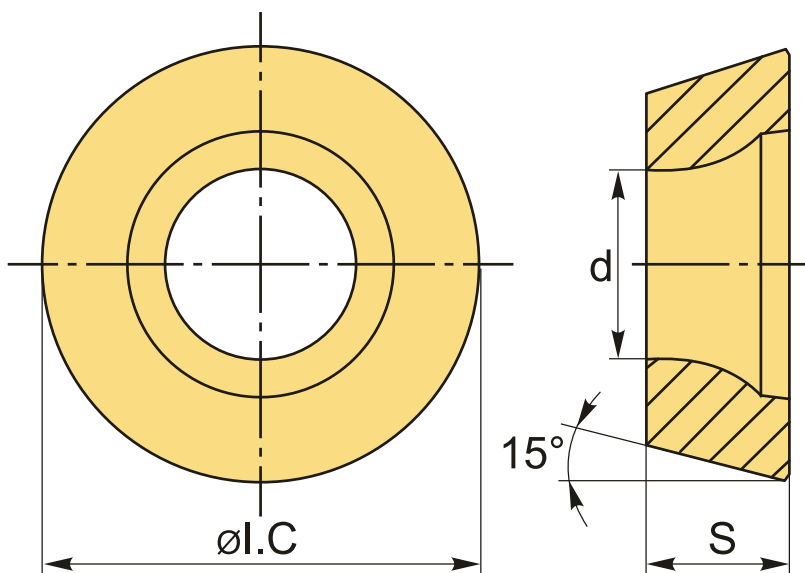

ТЕХНИЧЕСКИЕ ХАРАКТЕРИСТИКИ

Бренд:	CNCM
Вид обработки:	M (получистовая)
Марка:	RDMT
Вид пластины:	твердосплавные
Тип пластины (форма):	R-круглая
Размер пластины:	12

Обр-мый материал:

Р (сталь)
М (нержавеющая сталь)
К (чугун)

Стружкой фрезерования:

CNCM-MM

Сплав фрезерования:

CA130

ØI.C:

12 мм

S:

4.76 мм

d:

4.5 мм

Вес:

0.006 кг

Вес:

0.006 кг

