



**HSK63A-MTA4-160 патрон с выколоткой для инструмента с конусом Морзе №4**

Код: 21704

**65 669 Т** с НДС (за 1 шт.)

Бренд: CNCM



## ОПИСАНИЕ

Оправка фрезерная (токарная) с выколоткой конус HSK DIN6383 для фиксации инструмента с хвостовиком конус Морзе №4. Вылет от шпинделя 160 мм, биение в пределах 0,005 мм.

Инструмент в оснастке закрепляется заклиниванием лапки, а заменяется выбиванием специальным клиновидным штифтом через паз патрона. Штифт приобретается отдельно.

**Балансировка** G6.3/15000 или G2.5/15000 об/мин.

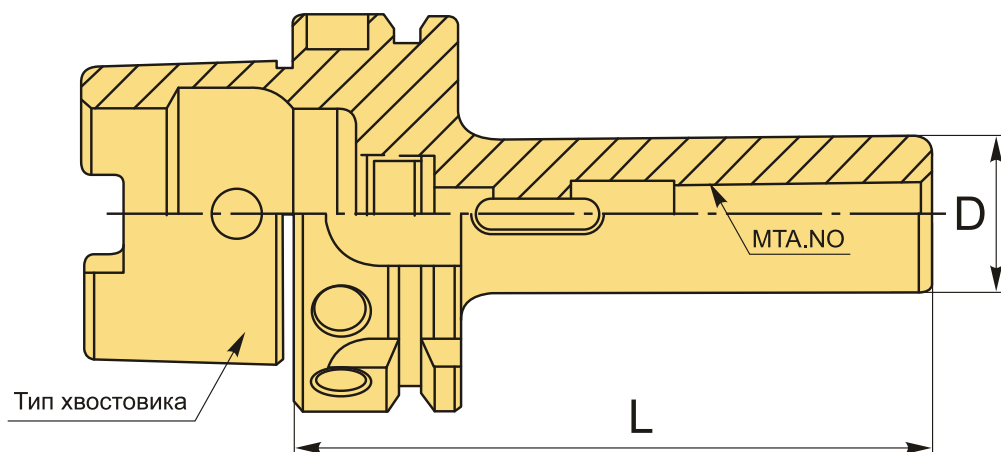

## ТЕХНИЧЕСКИЕ ХАРАКТЕРИСТИКИ

Бренд:	CNCM
Вид патрона:	HSK-A-MTA Морзе с лапкой
Конус Морзе:	MTA4
Назначение:	Под Морзе с лапкой
Диаметр, D:	48 мм
Длина, L:	160 мм

Тип хвостовика:	HSK63A
-----------------	--------

Вес:	1.940 кг
------	----------

Габариты (длина/ширина/высота):	20x7x7 см
---------------------------------	-----------

Вес:	1.940 кг
------	----------

