



NT50-ER50-90 Цанговый патрон DIN2080

Код: 21677

51 217 Т с НДС (за 1 шт.)

Бренд: CNCМ



ОПИСАНИЕ

Цанговый патрон NT50-ER50-90 конус DIN 2080 NT для фрезерного станка. Оправка предназначена для цанг ER50 по стандарту **DIN 6499** для зажима фрез с цилиндрическим хвостовиком. Вылет от шпинделя 90 мм, биение в пределах 0,003 мм.

В комплект к патрону входит гайка для цанг ER50-UM. Цанги ER50, ключ, штревель – приобретаются отдельно.

Цанговый патрон **NT-ER** предназначен для надежного центрирования и фиксации режущего инструмента.

Форма AD/B – подача СОЖ через сквозное отверстие и фланец.

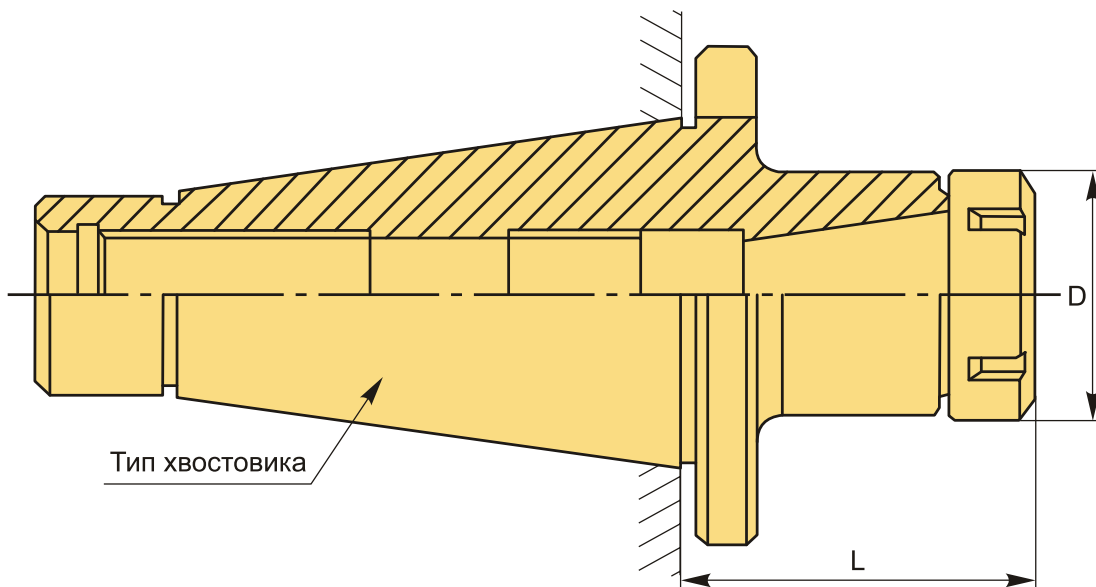

ТЕХНИЧЕСКИЕ ХАРАКТЕРИСТИКИ

Бренд:	CNCМ
Вариант гайки:	UM
Вид патрона:	NT-ER цанговый
Вид цанги:	ER50

Назначение:	Цанговый
Диаметр, D:	78 мм
Длина, L:	90 мм
Тип хвостовика:	NT50
Вес:	3.836 кг
Габариты (длина/ширина/высота):	22x12x12 см
Вес:	3.836 кг

