



**NT40-B22-17 патрон DIN2080 на сверлильный патрон**

Код: 21665

**27 846 Т** с НДС (за 1 шт.)

Бренд: CNCM



**ОПИСАНИЕ**

Оправка переходная NT40 тип А с конусом NT DIN2080 для сверлильных патронов В22. Для установки в станки сверлильных патронов и прочей оснастки с укороченными конусами Морзе. Вылет 17 мм, биение в пределах 0,005 мм.

Форма патрона А –без канала под СОЖ.

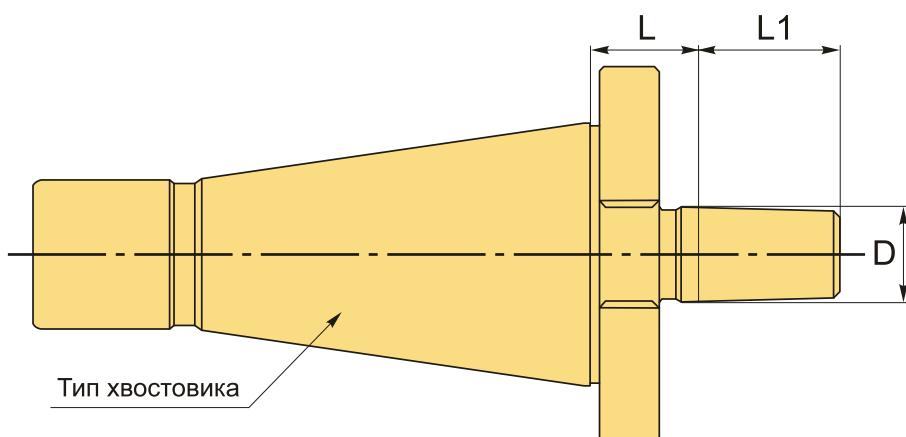

**ТЕХНИЧЕСКИЕ ХАРАКТЕРИСТИКИ**

Бренд:	CNCM
L1:	41 мм
Вид патрона:	NT-B сверлильный укороченный KM
Вид цанги:	B22
Назначение:	Сверлильный
Диаметр, D:	B22 мм
Длина, L:	17 мм

Тип хвостовика:

NT40

Вес:

0.934 кг

Габариты (длина/ширина/высота):

16x8x8 см

Вес:

0.934 кг

