



**NT30-V18-17 патрон DIN2080 на сверлильный патрон**

Код: 21642

**27 846 ₮** с НДС (за 1 шт.)

Бренд: CNCМ



**ОПИСАНИЕ**

Оправка переходная NT30 тип А с конусом NT DIN2080 для сверлильных патронов В18. Для установки в станки сверлильных патронов и прочей оснастки с укороченными конусами Морзе. Вылет 17 мм, биение в пределах 0,005 мм.

Форма патрона А – без канала под СОЖ.

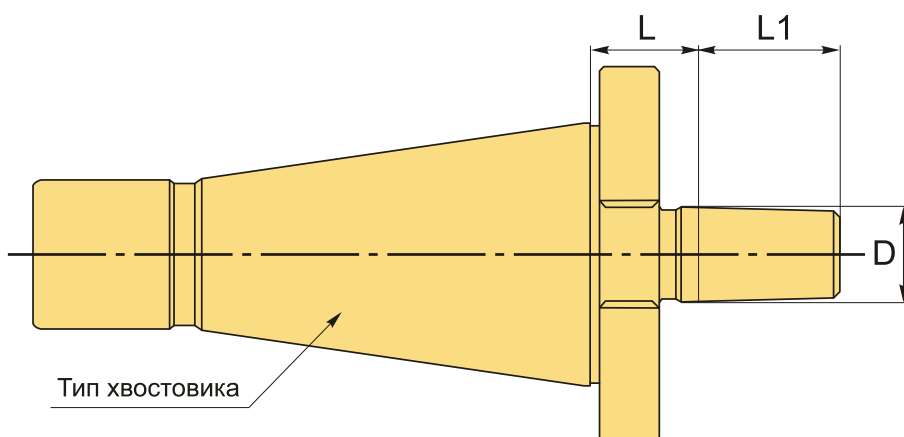

**ТЕХНИЧЕСКИЕ ХАРАКТЕРИСТИКИ**

Бренд:	CNCМ
L1:	32 мм
Вид патрона:	NT-B сверлильный укороченный KM
Вид цанги:	B18
Диаметр, D:	B18 мм
Длина, L:	17 мм
Тип хвостовика:	NT30

Вес: 0.436 кг

Габариты (длина/ширина/высота): 16x6x6 см

Вес: 0.436 кг

