



SK30-B18-25 патрон DIN69871 на сверлильный патрон

Код: 21596

27 378 ₸ с НДС (за 1 шт.)

Бренд: CNCM



ОПИСАНИЕ

Оправка переходная SK30 тип А с конусом SK DIN69871 для сверлильных патронов В18. Для установки в станки сверлильных патронов и прочей оснастки с укороченными конусами Морзе. Вылет 25 мм, биение в пределах 0,005 мм.

Форма патрона А –без канала под СОЖ. Балансировка G6.3/15000 об/мин.

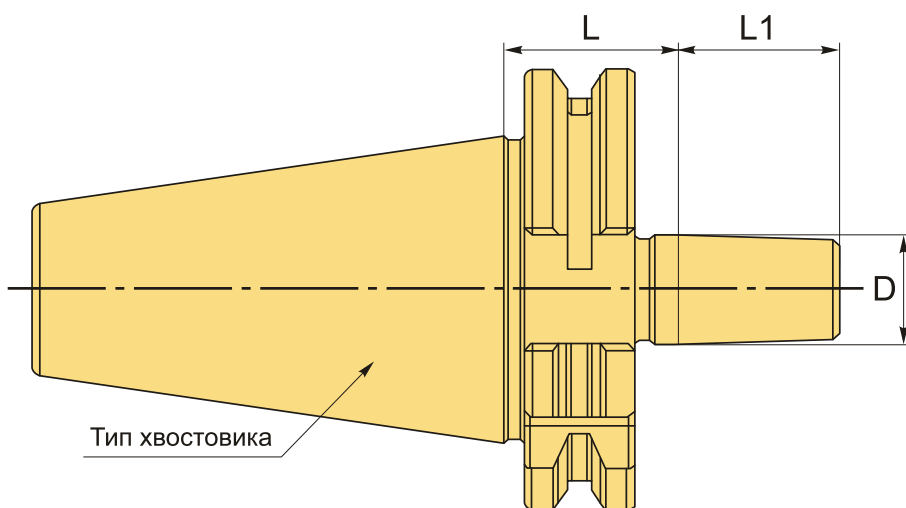

ТЕХНИЧЕСКИЕ ХАРАКТЕРИСТИКИ

Бренд:	CNCM
L1:	32 мм
Вид патрона:	SK-B сверлильный укороченный KM
Вид цанги:	B18
Назначение:	Сверлильный
Диаметр, D:	B18 мм

Длина, L: 25 мм

Тип хвостовика: SK30

Вес: 0.481 кг

Габариты (длина/ширина/высота): 13x6x6 см

Вес: 0.481 кг

