



**BT50-B18-45 оправка MAS 403 для сверлильных патронов**

Код: 21575

**63 335 Т** с НДС (за 1 шт.)

Бренд: CNCM



**ОПИСАНИЕ**

Оправка переходная BT50 тип А с конусом MAS403BT для сверлильных патронов В18. Для установки в станки сверлильных патронов и прочей оснастки с укороченными конусами Морзе. Вылет 45 мм, биение в пределах 0,005 мм.

Оснастка используется на сверлильных, фрезерных станках, с ЧПУ.

Форма патрона **А** – нет сквозной подачи СОЖ. **Балансировка:** G6.3/12000 об/мин.

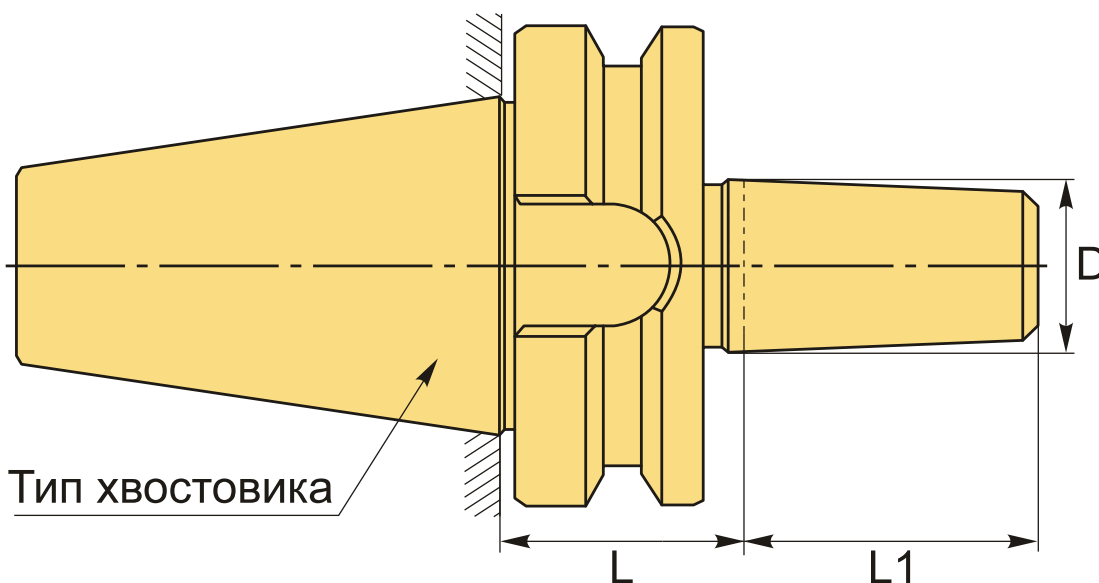

**ТЕХНИЧЕСКИЕ ХАРАКТЕРИСТИКИ**

Бренд:	CNCM
L1:	32 мм
Вид патрона:	BT-B сверлильный укороченный KM
Вид цанги:	B18
Назначение:	Сверлильный

Диаметр, D: В18 мм

Длина, L: 45 мм

Тип хвостовика: BT50

Вес: 3.896 кг

Габариты (длина/ширина/высота): 19x12x12 см

Вес: 3.896 кг

