



BT50-B16-45 оправка MAS 403 для сверлильных патронов

Код: 21574

41 951 Т с НДС (за 1 шт.)

Бренд: CNCM



ОПИСАНИЕ

Оправка переходная BT50 тип А с конусом MAS403BT для сверлильных патронов В16. Для установки в станки сверлильных патронов и прочей оснастки с укороченными конусами Морзе. Вылет 45 мм, биение в пределах 0,005 мм.

Оснастка используется на сверлильных, фрезерных станках, с ЧПУ.

Форма патрона **А** – нет сквозной подачи СОЖ. **Балансировка:** G6.3/12000 об/мин.

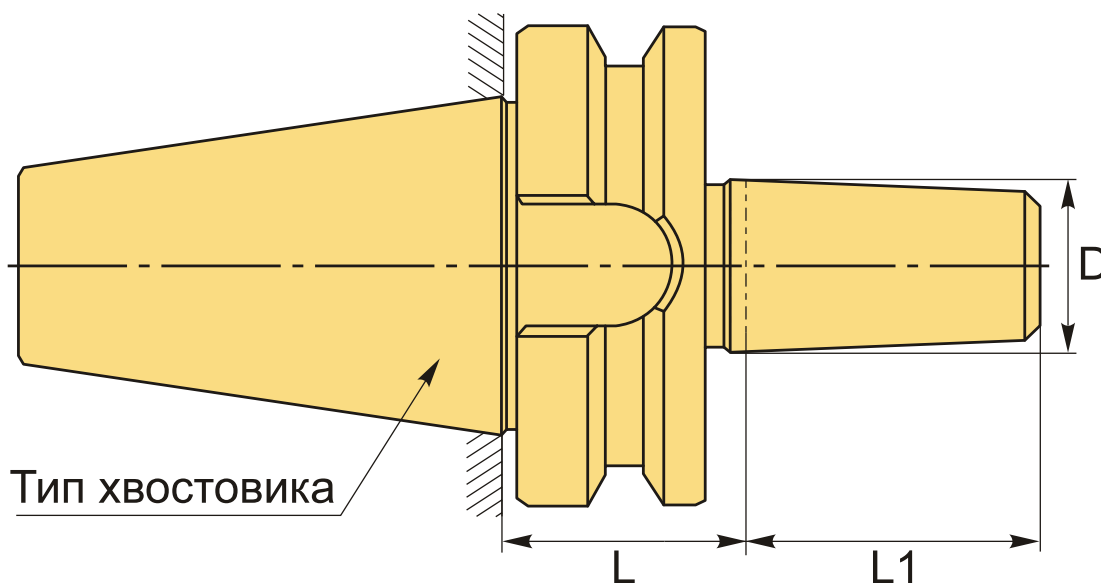

ТЕХНИЧЕСКИЕ ХАРАКТЕРИСТИКИ

Бренд:	CNCM
L1:	24 мм
Вид патрона:	BT-B сверлильный укороченный KM
Вид цанги:	B16
Назначение:	Сверлильный

Диаметр, D: В16 мм

Длина, L: 45 мм

Тип хвостовика: BT50

Вес: 3.872 кг

Габариты (длина/ширина/высота): 19x12x12 см

Вес: 3.872 кг

