



**Плашка круглая для метрической резьбы М30х2
ISO2568 Р6М5 (HSS)**

Код: 21486

20 794 ₮ с НДС (за 1 шт.)

Бренд: CNCM



ОПИСАНИЕ

Круглая плашка из быстрорежущей стали для нарезки метрической резьбы М30х2. Правое направление резьбы. Материал Р6М5 (HSS). Стандарт ISO 2568 (ГОСТ 2568). Наружный диаметр плашки 65 мм, номинальный диаметр резьбы плашки 30 мм, размер резьбы М30, шаг резьбы 2.0 мм. Артикул М030020.

Плашка ГОСТ 9740-71 метрическая круглая для нарезания резьбы.

Материал плашки – **быстрорежущая сталь HSS** (Р6М5 – вольфрам 6%, молибден 5%). Отличная стойкость к износу и повреждениям.

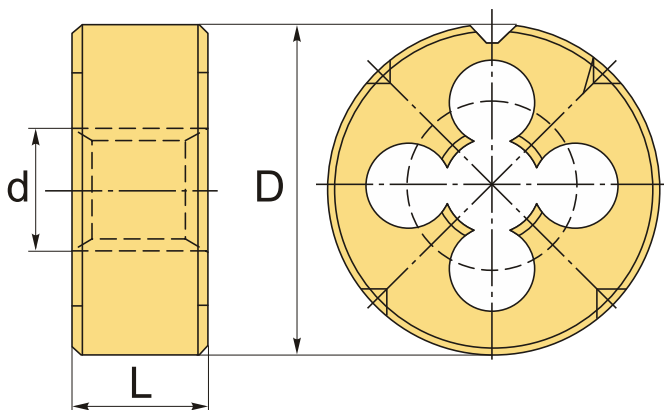

ТЕХНИЧЕСКИЕ ХАРАКТЕРИСТИКИ

Бренд:	CNCM
Квалитет точности:	6g
Материал плашки:	P6M5 (HSS)
Стандарт:	ISO 2568/ГОСТ 9740-71
Тип плашек:	Метрическая резьба
Размер резьбы, d:	M30
Шаг резьбы:	2.0

D: 65 мм

L: 18 мм

Вес: 0.256 кг

Вес: 0.256 кг

