



PE14.11B32.100.10 фреза торцевая насадная со сменными пластинами

Код: 21421

87 263 Т с НДС (за 1 шт.)

Бренд: CNCM



ОПИСАНИЕ

Фреза насадная со сменными пластинами по металлу для фрезерного станка. Диаметр - 100 мм. Для пластин AXMT11T308.

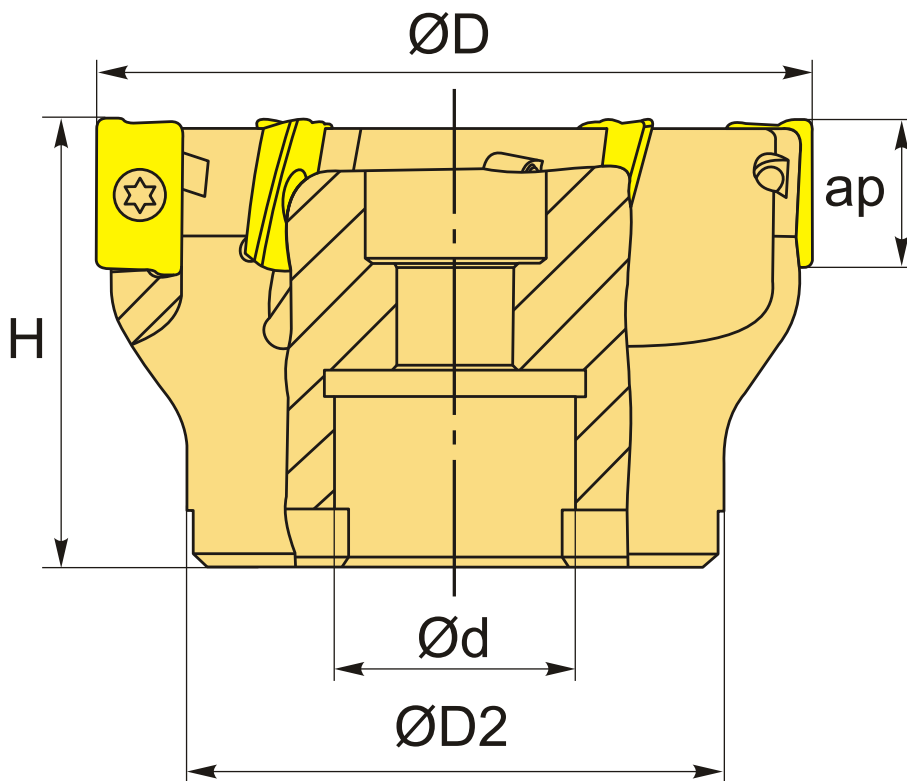

ТЕХНИЧЕСКИЕ ХАРАКТЕРИСТИКИ

Бренд:

CNCM

Каналы для СОЖ:

Нет

Марка фрезы с пластинами:

PE14

Назначение фрезы:

Фрезерование уступов
Пазовая фреза

Тип хвостовика:	Отверстие (насадная)
Марка фрезы:	PE14
Вид фрезы:	со сменными пластинами
Подходящие пластины:	АХМТ11ТЗ**
Совместимость с пластинами брендов:	CNCM
Угол фрезы/пластины:	90 °
∅D фрезы:	100 мм
Тип фрезы:	насадная
ap:	10 мм
∅D2:	70 мм
∅d:	32 мм
H:	50 мм
Количество зубьев:	10
Комплект пластин:	Приобретаются отдельно
Вес:	1.432 кг
Вес:	1.432 кг

