



PF10.08C60.250.14 фреза торцевая насадная со сменными пластинами

Код: 21399

267 023 Т с НДС (за 1 шт.)

Бренд: CNCM



ОПИСАНИЕ

Фрезы с механическим креплением пластин для фрезерного станка. Диаметр - 250 мм. Для пластин WNMU0806**.

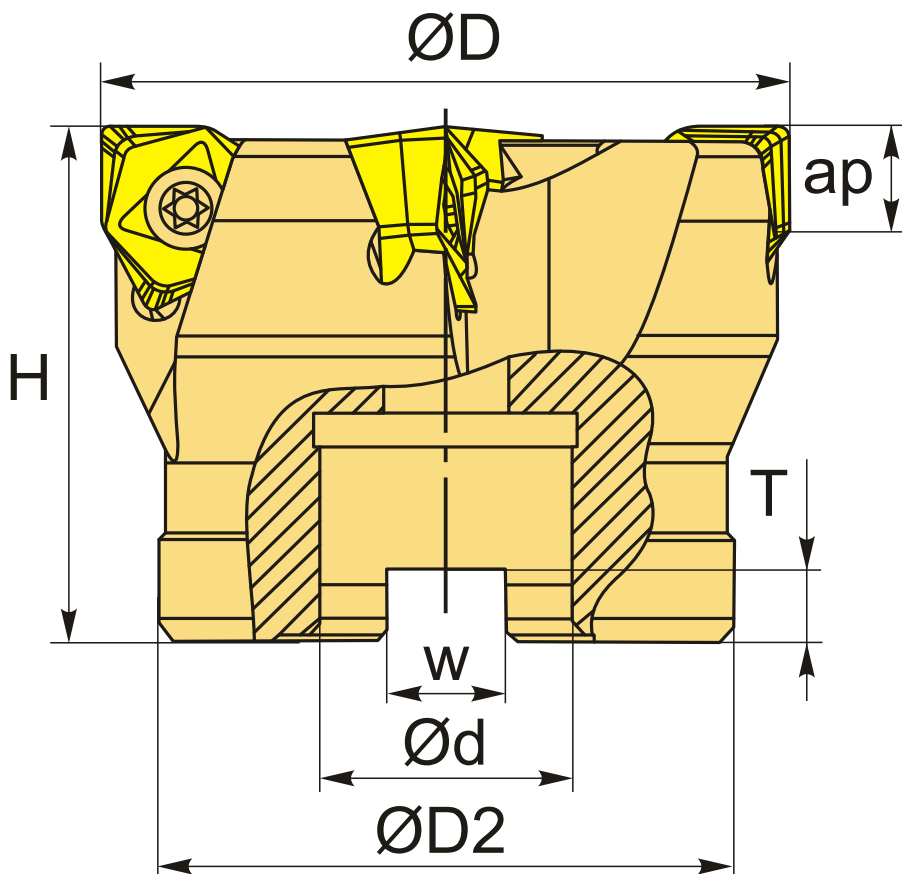

ТЕХНИЧЕСКИЕ ХАРАКТЕРИСТИКИ

Бренд: CNCM

Каналы для СОЖ: Нет

Марка фрезы с пластинами: PF10

Тип хвостовика: Отверстие (насадная)

Марка фрезы:	PF10
Вид фрезы:	со сменными пластинами
Подходящие пластины:	WNMU0806**
Совместимость с пластинами брендов:	CNCM
Угол фрезы/пластины:	90 °
∅D фрезы:	250 мм
Тип фрезы:	насадная
ap:	8 мм
∅D2:	180 мм
∅d:	60 мм
H:	63 мм
Количество зубьев:	14
W:	25.7 мм
T:	14 мм
Комплект пластин:	Приобретаются отдельно
Вес:	12.072 кг
Вес:	12.072 кг

