



PF10.08C60.200.12 фреза торцевая насадная со сменными пластинами

Код: 21398

209 780 Т с НДС (за 1 шт.)

Бренд: CNCM



ОПИСАНИЕ

Фреза насадная со сменными пластинами по металлу для фрезерного станка. Диаметр - 200 мм. Для пластин WNMU0806**.

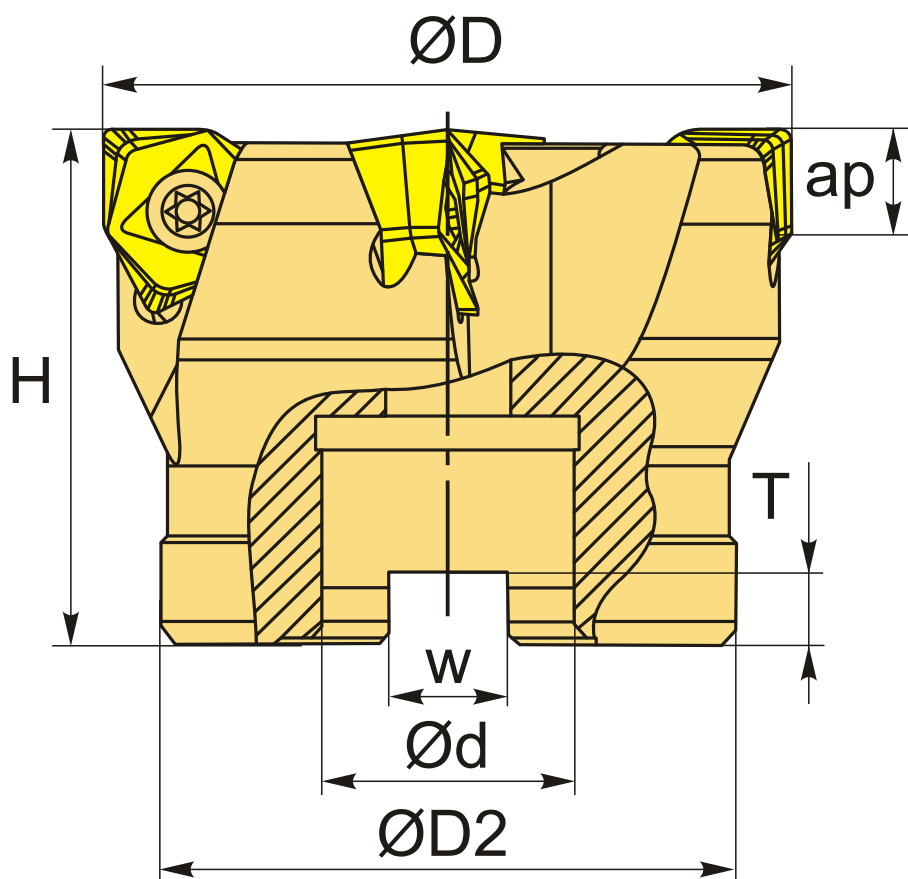

ТЕХНИЧЕСКИЕ ХАРАКТЕРИСТИКИ

Бренд:

CNCM

Каналы для СОЖ:

Нет

Марка фрезы с пластинами:

PF10

Тип хвостовика:

Отверстие (насадная)

Марка фрезы:	PF10
Вид фрезы:	со сменными пластинами
Подходящие пластины:	WNMU0806**
Совместимость с пластинами брендов:	CNCM
Угол фрезы/пластины:	90 °
∅D фрезы:	200 мм
Тип фрезы:	насадная
ap:	8 мм
∅D2:	150 мм
∅d:	60 мм
H:	63 мм
Количество зубьев:	12
W:	25.7 мм
T:	14 мм
Комплект пластин:	Приобретаются отдельно
Вес:	7.745 кг
Вес:	7.745 кг

