



PF10.08B40.160.10 фреза торцевая насадная со сменными пластинами

Код: 21397

**139 619 Т** с НДС (за 1 шт.)

Бренд: CNCM



## ОПИСАНИЕ

Фреза насадная со сменными пластинами по металлу для фрезерного станка. Диаметр - 160 мм. Для пластин WNMU0806\*\*.

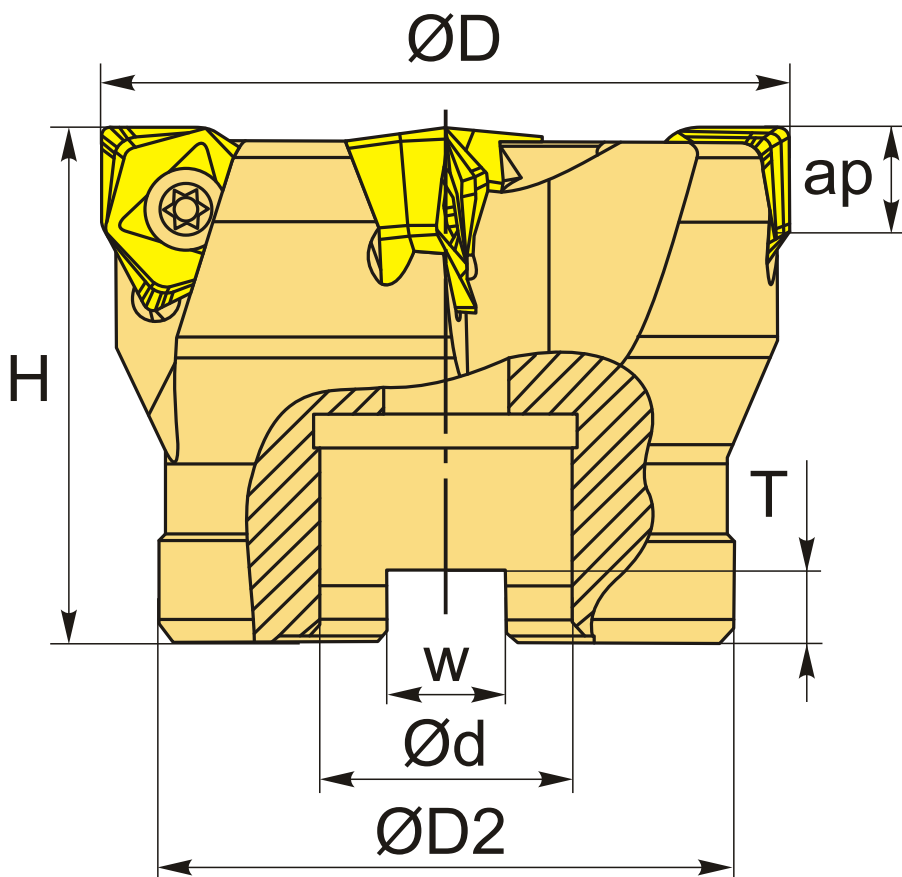

## ТЕХНИЧЕСКИЕ ХАРАКТЕРИСТИКИ

Бренд: CNCM

Каналы для СОЖ: Нет

Марка фрезы с пластинами: PF10

Тип хвостовика: Отверстие (насадная)

Марка фрезы:	PF10
Вид фрезы:	со сменными пластинами
Подходящие пластины:	WNMU0806**
Совместимость с пластинами брендов:	CNCM
Угол фрезы/пластины:	90 °
∅D фрезы:	160 мм
Тип фрезы:	насадная
ap:	8 мм
∅D2:	100 мм
∅d:	40 мм
H:	63 мм
Количество зубьев:	10
W:	16.4 мм
T:	9 мм
Комплект пластин:	Приобретаются отдельно
Вес:	4.710 кг
Вес:	4.710 кг

