



PF10.08B40.125.08 фреза торцевая насадная со сменными пластинами

Код: 21396

**92 853 ₸** с НДС (за 1 шт.)

Бренд: CNCM



## ОПИСАНИЕ

Фреза насадная со сменными пластинами по металлу для фрезерного станка. Диаметр - 125 мм. Для пластин WNMU0806\*\*.

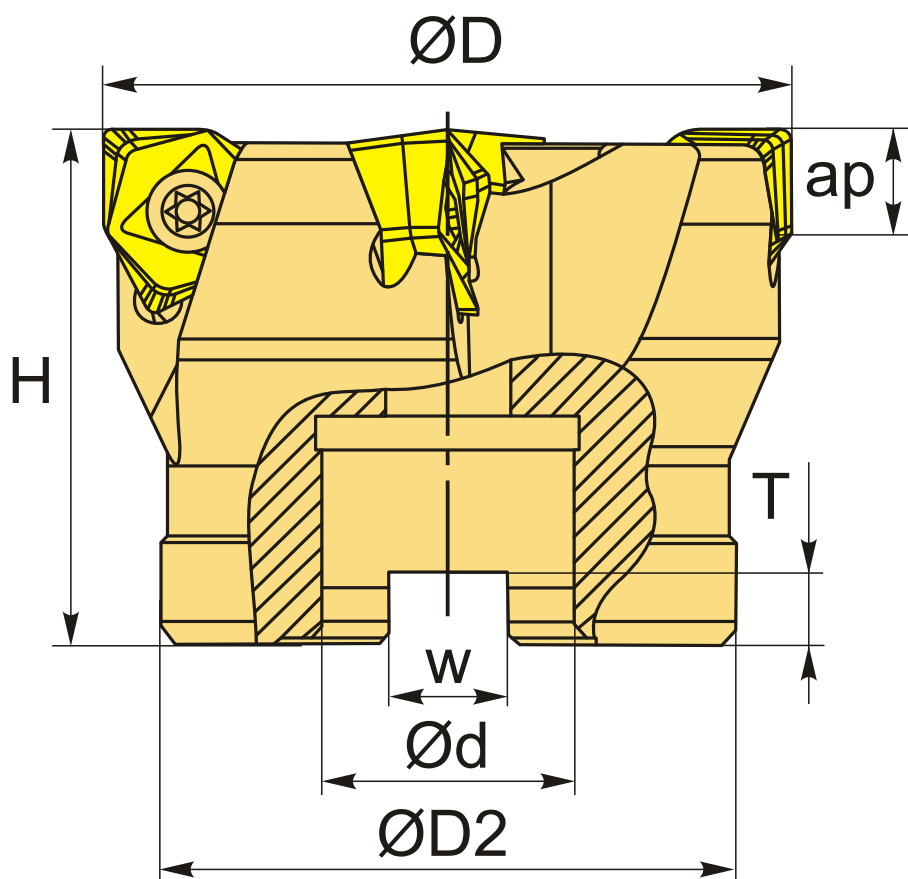

## ТЕХНИЧЕСКИЕ ХАРАКТЕРИСТИКИ

Бренд:	CNCM
Каналы для СОЖ:	Нет
Марка фрезы с пластинами:	PF10
Тип хвостовика:	Отверстие (насадная)

Марка фрезы:	PF10
Вид фрезы:	со сменными пластинами
Подходящие пластины:	WNMU0806**
Совместимость с пластинами брендов:	CNCM
Угол фрезы/пластины:	90 °
∅D фрезы:	125 мм
Тип фрезы:	насадная
ap:	8 мм
∅D2:	80 мм
∅d:	40 мм
H:	63 мм
Количество зубьев:	8
W:	16.4 мм
T:	9 мм
Комплект пластин:	Приобретаются отдельно
Вес:	2.756 кг
Вес:	2.756 кг

