



PF11.09A27.080.07 фреза торцевая насадная со сменными пластинами

Код: 21351

67 018 Т с НДС (за 1 шт.)

Бренд: CNCM



ОПИСАНИЕ

Фреза торцевая насадная со сменными пластинами по металлу для фрезерного станка. Диаметр - 80 мм. Для пластин XNGU090508PRHDE.

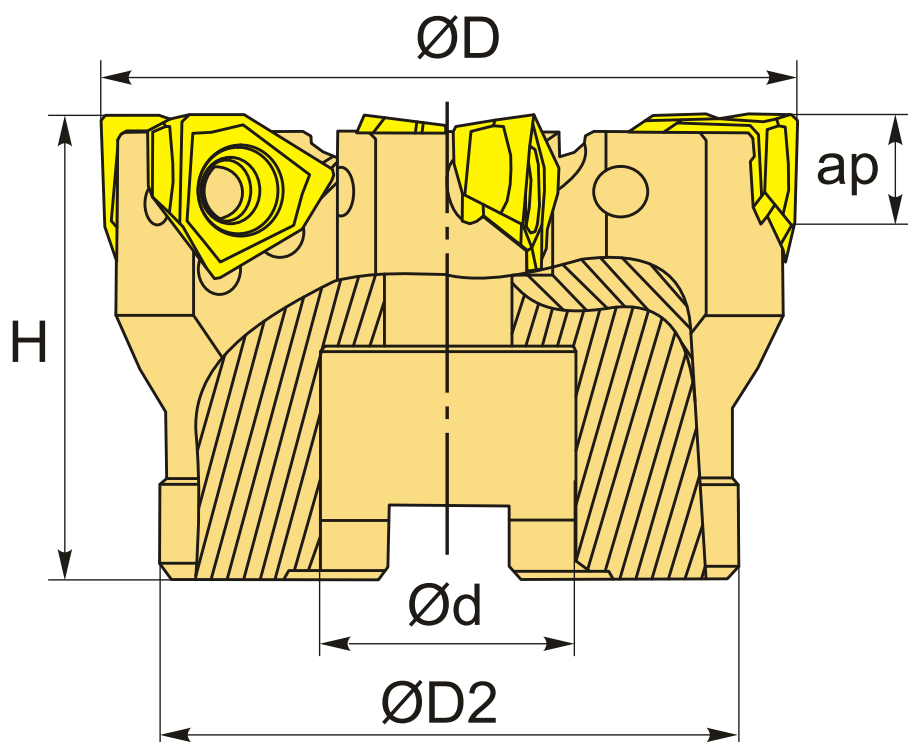

ТЕХНИЧЕСКИЕ ХАРАКТЕРИСТИКИ

Бренд:	CNCM
Каналы для СОЖ:	Нет
Марка фрезы с пластинами:	PF11
Назначение фрезы:	Торцевая фреза Фрезерование уступов
Тип хвостовика:	Отверстие (насадная)

Марка фрезы:

PF11

Вид фрезы:

со сменными пластинами

Подходящие пластины:

XNGU090508PRHDE

Совместимость с пластинами брендов:

CNCM

Угол фрезы/пластины:

90 °

∅D фрезы:

80 мм

Тип фрезы:

насадная

ap:

9.2 мм

∅D2:

60 мм

∅d:

27 мм

H:

50 мм

Количество зубьев:

7

Комплект пластин:

Приобретаются отдельно

Вес:

1.106 кг

Вес:

1.106 кг

