

APMT1604PDER-H2 CP130 пластина для фрез

Код: 21303

5 259 ₮ с НДС (за 1шт.)

Бренд: CNCM



ОПИСАНИЕ

Сменная твердосплавная пластина по металлу. Прямоугольная 85°. Группа обрабатываемых материалов по ISO: P, M.

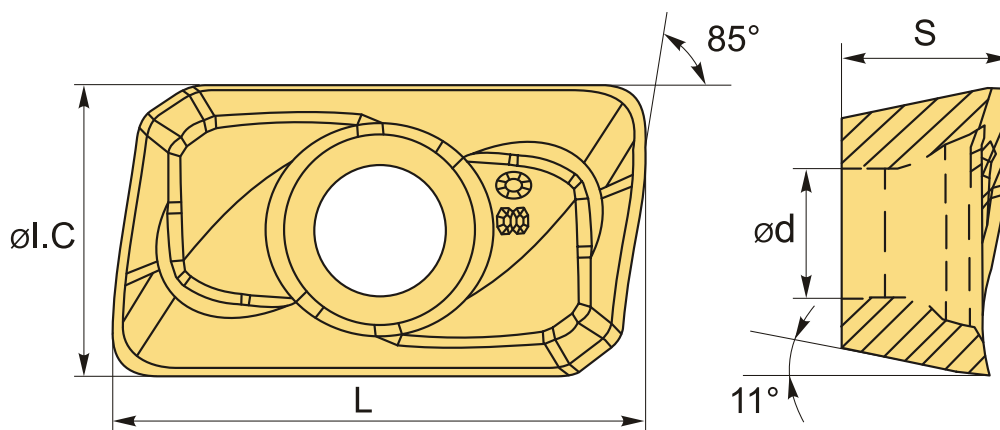

ТЕХНИЧЕСКИЕ ХАРАКТЕРИСТИКИ

Бренд:	CNCM
Вид обработки:	M (получистовая)
Марка:	APMT
Вид пластины:	твердосплавные
Тип пластины (форма):	A-прямоугольная 80-85°
Размер пластины:	16
Обр-мый материал:	P (сталь) M (нержавеющая сталь)
Радиус, г:	0.8 мм
Стружколом фрезерования:	CNCM-H2

Сплав фрезерования:

CP130

L: 17 мм

ØI.C: 9.25 мм

S: 4.76 мм

d: 4.4 мм

Вес: 0.008 кг

Вес: 0.008 кг

