

TPGX110302-L IC908 пластина для точения

Код: 17076

12 344 Т с НДС (за 1 шт.)

Бренд: MSD



ОПИСАНИЕ

Сменная твердосплавная пластина по металлу. Треугольная 60°. Группа обрабатываемых материалов по ISO: P, M, K, S, H. Пластина полный аналог производителя Искар.

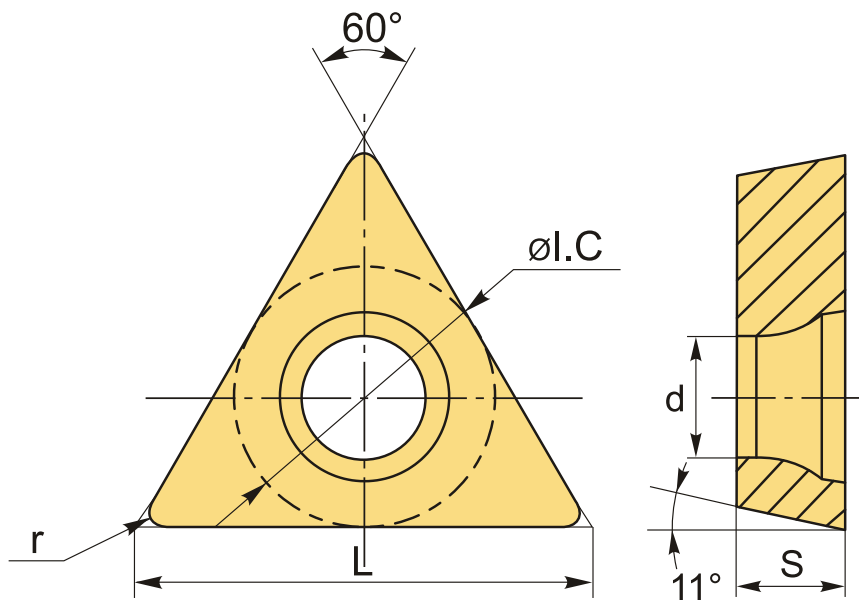

ТЕХНИЧЕСКИЕ ХАРАКТЕРИСТИКИ

Бренд:	MSD
Вид обработки:	L (чистовая)
Марка:	TPGX
Вид пластины:	твердосплавные
Тип пластины (форма):	T-треугольная
Задний угол:	P-11°

Размер пластины:	11
Обр-мый материал:	Р (сталь) М (нержавеющая сталь) К (чугун) S (жаропрочные) Н (твердые материалы)
Радиус, r:	0.2 мм
Исполнение:	левое
Сплав:	IC908
L:	11 мм
øI.C:	6.35 мм
S:	3.18 мм
d:	3.5 мм
Вес:	0.003 кг
Вес:	0.003 кг

