



Цанга для реверсивного резьбонарезного патрона J4612-2

Код: 20835

14 242 Т с НДС (за 1 шт.)

Бренд: CNCM



ОПИСАНИЕ

Резинометаллическая цанговая втулка для реверсивного патрона J467. Диаметр 21 мм, посадочный d 7-10 мм.

Гибкая цанга служит для закрепления и центрирования метчиков в реверсивном патроне типа J467.

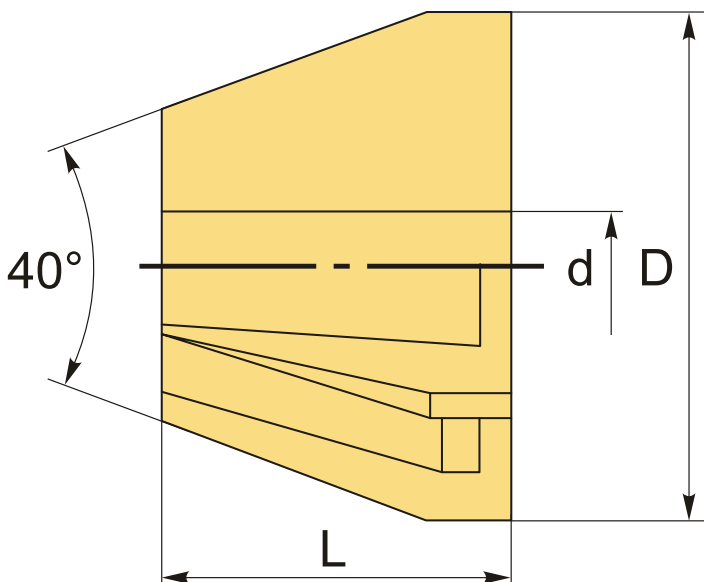

ТЕХНИЧЕСКИЕ ХАРАКТЕРИСТИКИ

Бренд:	CNCM
Вид цанги:	J4612
Комплектность:	Гибкая цанга J46
Диаметр, D:	21 мм
Длина, L:	13 мм
d:	7-10 мм
Вес:	0.008 кг

Бес:

0.008 кг

