



Цанга для реверсивного резьбонарезного патрона J467-2

Код: 20833

14 242 Т с НДС (за 1 шт.)

Бренд: CNCM



ОПИСАНИЕ

Резинометаллическая цанговая втулка для реверсивного патрона J467. Диаметр 15 мм, посадочный d 4.2-6.5 мм.

Гибкая цанга служит для закрепления и центрирования метчиков в реверсивном патроне типа J467.

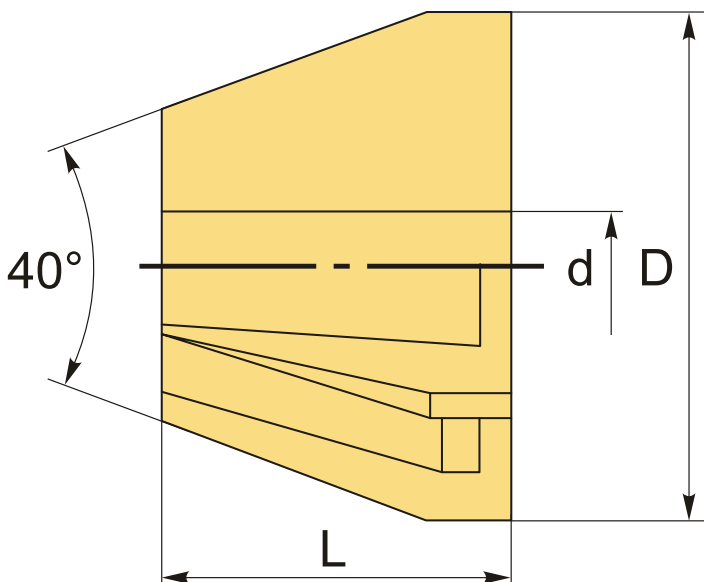

ТЕХНИЧЕСКИЕ ХАРАКТЕРИСТИКИ

Бренд:	CNCM
Вид цанги:	J467
Комплектность:	Гибкая цанга J46
Диаметр, D:	15 мм
Длина, L:	11 мм
d:	4.2-6.5 мм
Вес:	0.006 кг

Бес:

0.006 кг

