



**Цанга для реверсивного резьбонарезного патрона J467-1**

Код: 20832

**14 242 ₮** с НДС (за 1 шт.)

Бренд: CNCM



**ОПИСАНИЕ**

Резинометаллическая цанговая втулка для реверсивного патрона J467. Диаметр 15 мм, посадочный d 2.5-4.2 мм.

Гибкая цанга служит для закрепления и центрирования метчиков в реверсивном патроне типа J467.

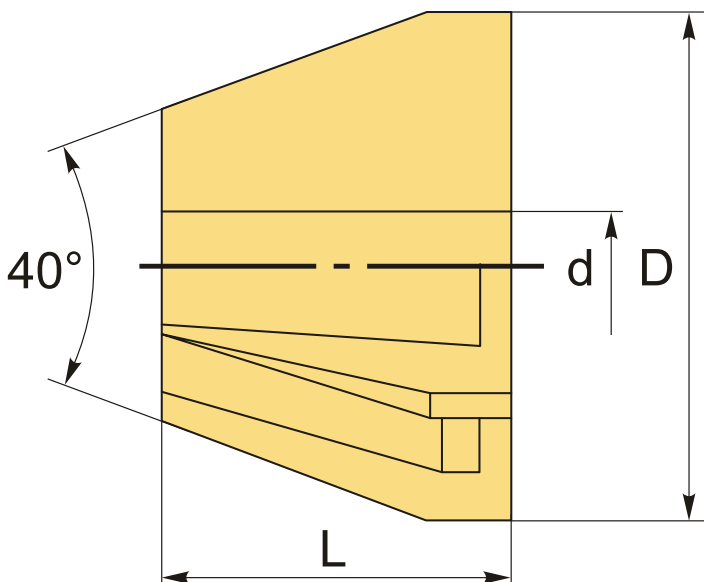

**ТЕХНИЧЕСКИЕ ХАРАКТЕРИСТИКИ**

Бренд:	CNCM
Вид цанги:	J467
Комплектность:	Гибкая цанга J46
Диаметр, D:	15 мм
Длина, L:	11 мм
d:	2.5-4.2 мм
Вес:	0.006 кг

Бес:

0.006 кг

