



**IA21-1410-32100-R4 фреза радиусная
твердосплавная**

Код: 20748

47 049 Т с НДС (за 1 шт.)

Бренд: Intool



ОПИСАНИЕ

Фреза тороидальная твердосплавная по металлу для фрезерного станка. Диаметр - 14 мм. Длина рабочей части - 32 мм, радиус - 1 мм, общая длина - 100 мм. Диаметр хвостовика - 14 мм. Угол наклона спирали 35°. Количество зубьев - 4. Группа обрабатываемых материалов: P, M, K.

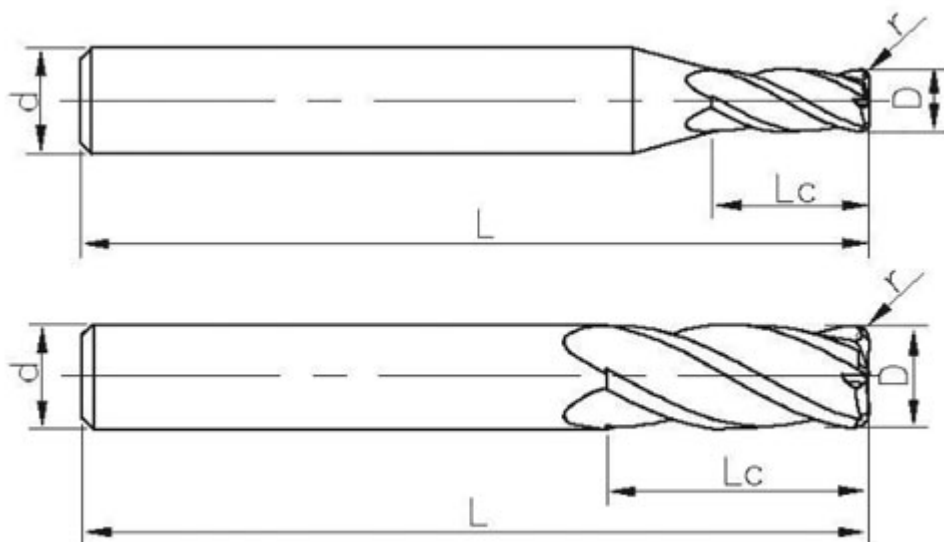

⊙ - Оптимальное применение ○ - Возможное применение

| Материал заготовки | | | | | | |
|---|--|-------------------|-------|--------------------|---------------|--------|
| P | | M | K | N | | |
| 1234 | 5 | 123 | 123 | 123 | 4 | 5 |
| Углеродистая, легированная ст. (<35HRC) | Легированная, инструментальная ст. (48HRC) | Нержавеющая сталь | Чугун | Алюминиевые сплавы | Медные сплавы | Графит |
| ⊙ | ⊙ | ○ | ⊙ | | | |

ТЕХНИЧЕСКИЕ ХАРАКТЕРИСТИКИ

| | |
|----------------------------------|---|
| Бренд: | Intool |
| Радиусные фрезы: | IA21-R4 |
| Обработка материалов до (макс.): | 48 HRC |
| Марка фрезы: | IA21-R4 |
| Вид фрезы: | цельные твердосплавные |
| ∅D фрезы: | 14 мм |
| Тип фрезы: | радиусная |
| Угол наклона спирали фрезы: | 35 ° |
| Обрабатываемый материал: | Р - сталь М - нержавеющая сталь К - чугун |
| ∅d: | 14 мм |
| Количество зубьев: | 4 |
| L: | 100 мм |
| Lc: | 32 мм |
| R: | 1 мм |
| Покрытие: | AlCrSiN |
| Вес: | 0.212 кг |
| Вес: | 0.212 кг |

