



NNMU200712ZER-ММ MP7030 пластина для фрез

Код: 20710

14 549 ₸ с НДС (за 1 шт.)

Бренд: MSD



ОПИСАНИЕ

Сменная твердосплавная пластина для фрезерования NNMU. Группа обрабатываемых материалов по ISO: М. Пластина полный аналог производителя Mitsubishi. Для фрез серий: АНХ640S (Mitsubishi).

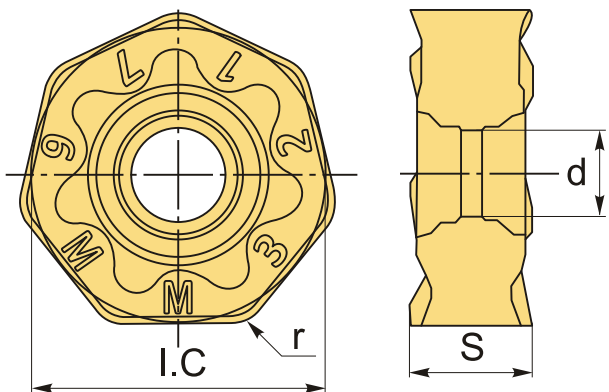

ТЕХНИЧЕСКИЕ ХАРАКТЕРИСТИКИ

Бренд:	MSD
Вид обработки:	М (полулистовая)
Марка:	NNMU
Вид пластины:	твердосплавные
Тип пластины (форма):	Z-другая форма
Размер пластины:	20
Обр-мый материал:	М (нержавеющая сталь)
Радиус, r:	1.2 мм
Сплав фрезерования:	MP7030

ØI.C: 20 мм

S: 7.28 мм

d: 5.7 мм

Bec: 0.030 кг

Bec: 0.030 кг

