



NNMU130532ZEN-R MP6130 пластина для фрез

Код: 20709

14 121 Т с НДС (за 1 шт.)

Бренд: MSD



ОПИСАНИЕ

Сменная твердосплавная пластина для фрезерования NNMU. Группа обрабатываемых материалов по ISO: P. Пластина полный аналог производителя Mitsubishi.
Для фрез серий: АНХ440S, АНХ475S (Mitsubishi).

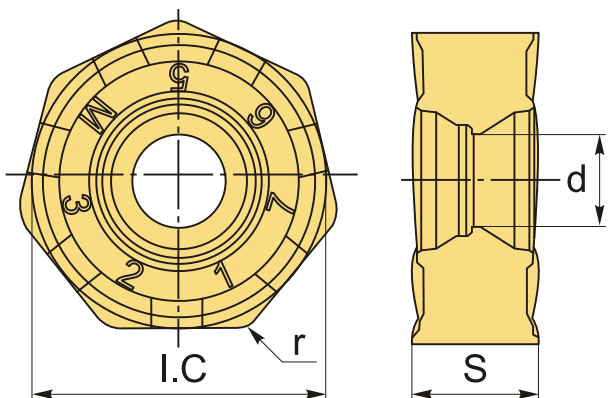

ТЕХНИЧЕСКИЕ ХАРАКТЕРИСТИКИ

Бренд:	MSD
Вид обработки:	М (получистовая)
Марка:	NNMU
Вид пластины:	твердосплавные
Тип пластины (форма):	Z-другая форма
Размер пластины:	13
Обр-мый материал:	P (сталь)
Радиус, r:	3.2 мм
Сплав фрезерования:	MP6130

ØI.C: 13.40 мм

S: 5.09 мм

d: 4.2 мм

Bec: 0.010 кг

Bec: 0.010 кг

