



JDMT09T320ZDSR-JM MP6120 пластина для фрез

Код: 20706

5 938 ₸ с НДС (за 1шт.)

Бренд: MSD



ОПИСАНИЕ

Сменная твердосплавная пластина для фрезерования JDMT. Группа обрабатываемых материалов по ISO: P. Пластина полный аналог производителя Mitsubishi. Для фрез серий: AJX, PMC (Mitsubishi).

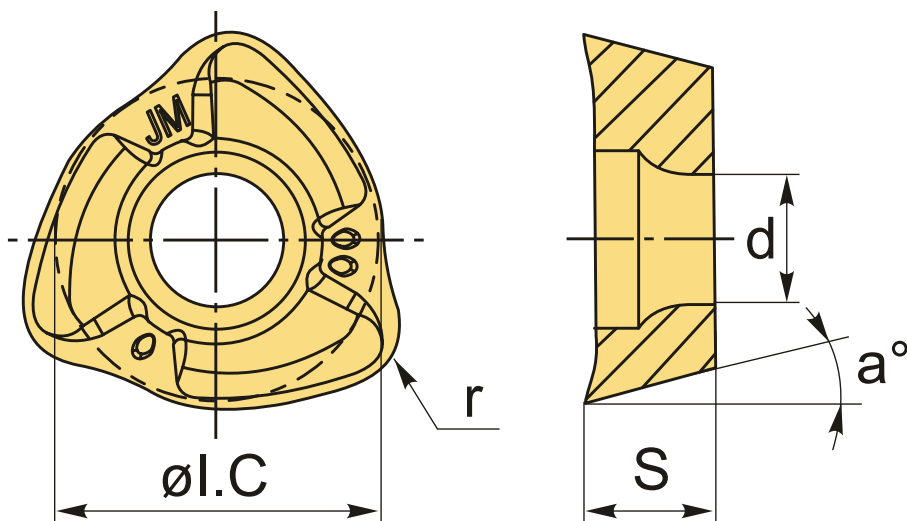

ТЕХНИЧЕСКИЕ ХАРАКТЕРИСТИКИ

Бренд:	MSD
Вид обработки:	M (получистовая)
Марка:	JDMT/JOMT
Вид пластины:	твердосплавные
Тип пластины (форма):	Z-другая форма
Размер пластины:	9
Обр-мый материал:	P (сталь)

Радиус, r:	2.0 мм
Сплав фрезерования:	MP6120
ØI.C:	9.525 мм
S:	3.97 мм
d:	4.2 мм
α°:	15 °
Вес:	0.004 кг
Вес:	0.004 кг

