



VPX200-063A09AR фреза торцевая насадная со сменными пластинами

Код: 20702

**654 181 Т** с НДС (за 1 шт.)

Бренд: MSD



## ОПИСАНИЕ

Фреза торцевая насадная со сменными пластинами по металлу для фрезерного станка. Угол в плане 90°. Диаметр - 63 мм. Фреза полный аналог производителя Mitsubishi. Для пластин LOGU09 (Mitsubishi).

- Тангенциальное расположение пластин обеспечивает высокую жесткость державки. За счет большей площади сечения ( $S1 > S2$ ), испытывающего наиболее высокие нагрузки в процессе обработки, повышается стойкость к излому и увеличивается срок службы, что способствует высокой эффективности обработки.
- Различные методы обработки для охвата широкого диапазона применений

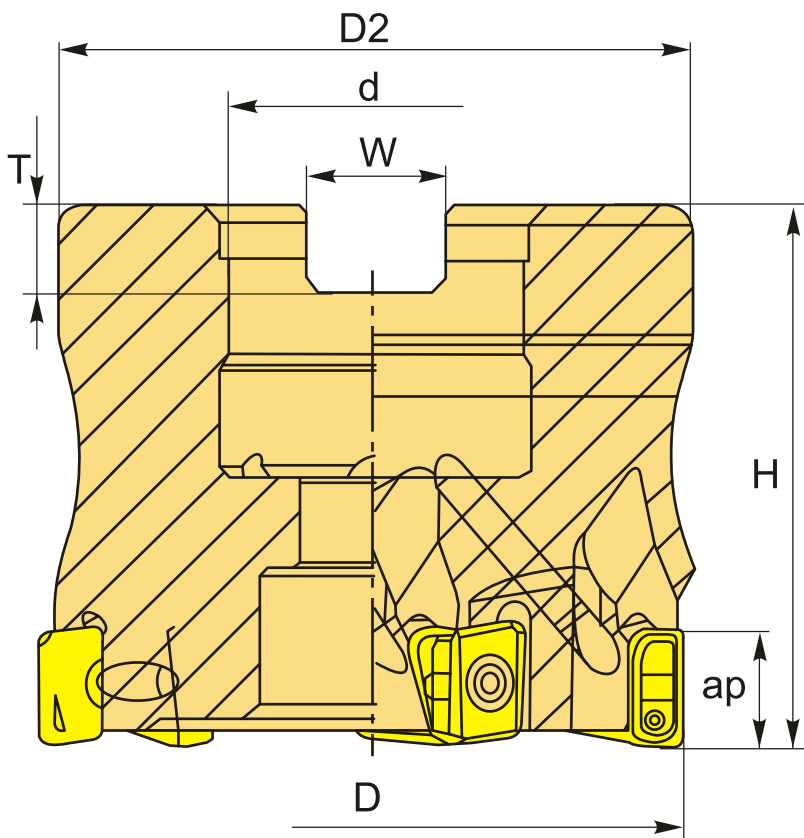

## ТЕХНИЧЕСКИЕ ХАРАКТЕРИСТИКИ

Бренд:

MSD

Каналы для СОЖ:

Есть

Марка фрезы с пластинами:	VPX200
Назначение фрезы:	Торцевая фреза Фрезерование уступов Пазовая фреза Фасочная фреза
Тип хвостовика:	Отверстие (насадная)
Марка фрезы:	VPX200
Вид фрезы:	со сменными пластинами
Подходящие пластины:	LOGU09**
Совместимость с пластинами брендов:	Mitsubishi
Угол фрезы/пластины:	90 °
∅D фрезы:	63 мм
Тип фрезы:	насадная
ap:	8 мм
∅D2:	60 мм
∅d:	22 мм
H:	40 мм
Количество зубьев:	9
W:	10.4 мм
T:	6.3 мм
Комплект пластин:	Приобретаются отдельно
Вес:	0.848 кг
Вес:	0.848 кг



