



BDMT11T308ER-JT PR1225 пластина для фрез

Код: 20674

7 707 Т с НДС (за 1шт.)

Бренд: CNCM



ОПИСАНИЕ

Сменная твердосплавная пластина по металлу BDMT. Прямоугольная 82°. Группа обрабатываемых материалов по ISO: P, M, S.

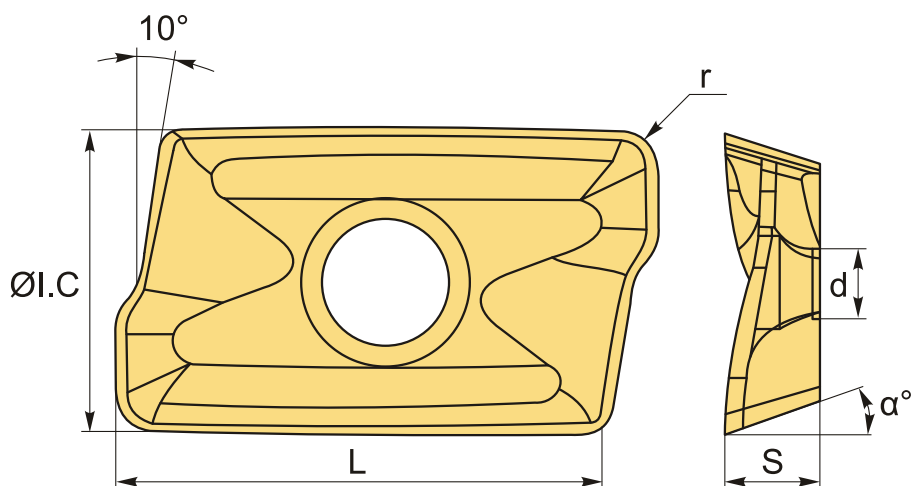

ТЕХНИЧЕСКИЕ ХАРАКТЕРИСТИКИ

Бренд:	CNCM
Вид обработки:	R (черновая)
Марка:	BDMT
Размер пластины:	11
Обр-мый материал:	P (сталь) M (нержавеющая сталь) S (жаропрочные)
Радиус, r:	0.8 мм
Стружкойлом фрезерования:	JT

Сплав фрезерования:

PR1225

L: 11 мм

ØI.C: 6.7 мм

S: 3.8 мм

d: 2.8 мм

α° : 18 °

Вес: 0.004 кг

Вес: 0.004 кг

