



**SOMT12T308PEER-JH MP6120 пластина для фрез**

Код: 20654

**6 640 Т** с НДС (за 1шт.)

Бренд: MSD



## ОПИСАНИЕ

Сменная твердосплавная пластина по металлу. Квадратная. Группа обрабатываемых материалов по ISO: P. Пластина полный аналог производителя Mitsubishi.

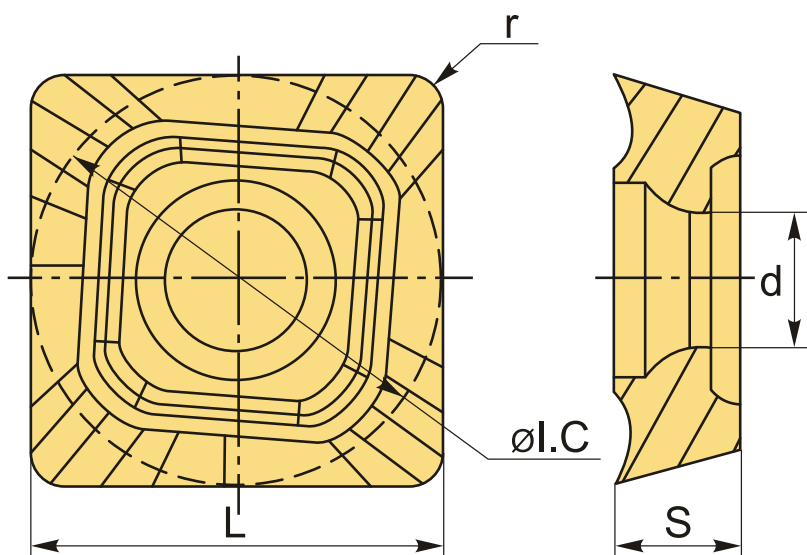

## ТЕХНИЧЕСКИЕ ХАРАКТЕРИСТИКИ

Бренд:	MSD
Вид обработки:	М (получистовая)
Марка:	SOMT
Вид пластины:	твердосплавные
Тип пластины (форма):	S-квадратная
Размер пластины:	12
Обр-мый материал:	P (сталь)

Радиус, r: 0.8 мм

Стружкой фрезерования: JH-Mitsubishi

Сплав фрезерования: MP6120

L: 12.7 мм

ØI.C: 12.7 мм

S: 3.97 мм

d: 4 мм

Вес: 0.007 кг

Вес: 0.007 кг

