



RDMX1604MOTN TR250 пластина для фрез

Код: 20211

4 403 ₸ с НДС (за 1шт.)

Бренд: CNCM



ОПИСАНИЕ

Сменная твердосплавная пластина по металлу RDMX. Группа обрабатываемых материалов по ISO: P, M.

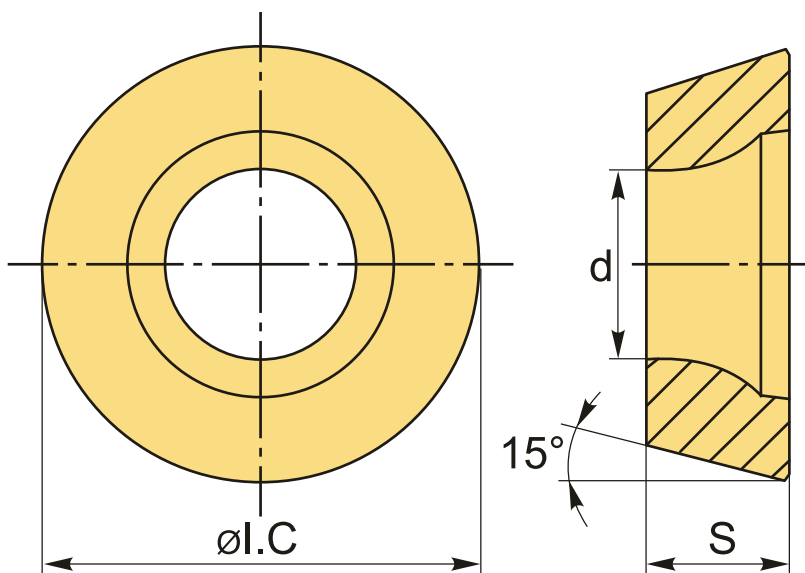

ТЕХНИЧЕСКИЕ ХАРАКТЕРИСТИКИ

Бренд:	CNCM
Вид обработки:	M (получистовая)
Марка:	RDMX
Вид пластины:	твердосплавные
Тип пластины (форма):	R-круглая
Размер пластины:	16
Обр-мый материал:	P (сталь) M (нержавеющая сталь)

Сплав фрезерования: TR250

ØI.C: 16 мм

S: 4.76 мм

d: 5 мм

Вес: 0.012 кг

Вес: 0.012 кг

