



16NR10ABUT DM415 пластина резьбовая
твердосплавная, американский упорный
профиль 45° ABUT

Код: 20148

4 047 Т с НДС (за 1шт.)

Бренд: DaoQin

DaoQin



ОПИСАНИЕ

Сменная твердосплавная пластина по металлу. Для нарезания американского упорного профиля 45° ABUT. Внутренняя резьба, правое исполнение. Шаг резьбы 10 ниток на дюйм.

Группа обрабатываемых металлов по ISO: **P, M**.

Сменная твердосплавная пластина **NR**, упорная резьба.

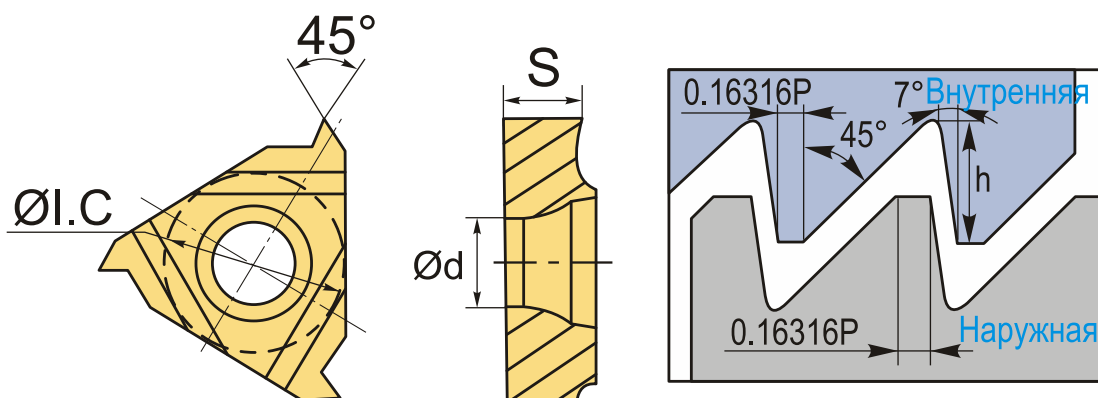

ТЕХНИЧЕСКИЕ ХАРАКТЕРИСТИКИ

Бренд:	DaoQin
Марка:	NR
Вид пластины:	твердосплавные
Размер пластины:	16
Обр-мый материал:	P (сталь) M (нержавеющая сталь)
Тип:	внутренняя
Исполнение:	правое

Шаг резьбы:	10 ниток/д
ØI.C:	9.525 мм
S:	3.65 мм
d:	4 мм
Резьбовой сплав:	DM415
Вес:	0.006 кг
Вес:	0.006 кг

