

11NR16ABUT DM215 пластина резьбовая  
твердосплавная, американский упорный  
профиль 45° ABUT

Код: 20138

**4 055 Т** с НДС (за 1шт.)

Бренд: DaoQin

**DaoQin**



## ОПИСАНИЕ

Сменная твердосплавная пластина по металлу. Для нарезания американского упорного профиля 45° ABUT. Внутренняя резьба, правое исполнение. Шаг резьбы 16 ниток на дюйм.

Группа обрабатываемых материалов по ISO: **Р, М, К**.

Сменная твердосплавная резьбовая пластина **NR**.

Подходящие к пластине 11NR-16ABUT-DM215 товары указаны в соответствующей вкладке.

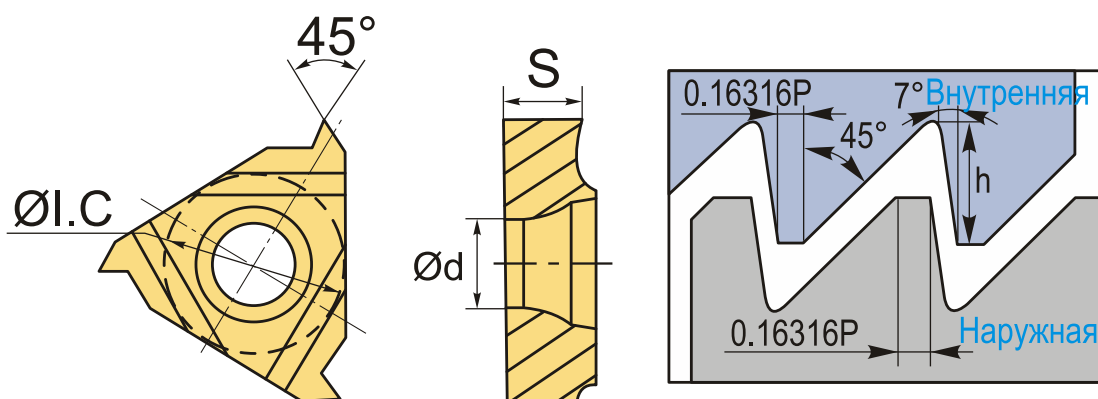

## ТЕХНИЧЕСКИЕ ХАРАКТЕРИСТИКИ

Бренд:	DaoQin
Марка:	NR
Вид пластины:	твердосплавные
Размер пластины:	11
Обр-мый материал:	Р (сталь) М (нержавеющая сталь) К (чугун)
Тип:	внутренняя

Исполнение:	правое
Шаг резьбы:	16 ниток/д
ØI.C:	6.4 мм
S:	3.18 мм
d:	3 мм
Резьбовой сплав:	DM215
Вес:	0.003 кг
Вес:	0.003 кг

