



**Центр токарный передний поводковый
рифленый MHDJ-MT6-D148-d50-60°**

Код: 20090

236 204 Т с НДС (за 1 шт.)

Бренд: CNCM



ОПИСАНИЕ

Рифленый токарный центр КМ6, d50, со срезанным конусом 60°. Установочно-поводковый для передней бабки токарного станка, не вращающийся. Внешний диаметр D 148 мм, диаметр d 50 мм.

Центр изготовлен из инструментальной легированной стали. Рифлёная рабочая часть имеет твёрдость 52-56 HRC.

Рифленые токарные центры не только центрируют деталь, но и выполняют роль поводка. Наружный рифленый центр используется для зажима полых деталей. Оснастка врезается рифленой частью в обрабатываемую деталь. Такой способ крепления позволяет обтачивать детали по всей длине за одну установку.

Токарный центр с рифлением позволяет полностью обработать гладкий вал или цилиндр по наружной поверхности и подрезать оба торца у детали, так как обработку ведут без поводка.

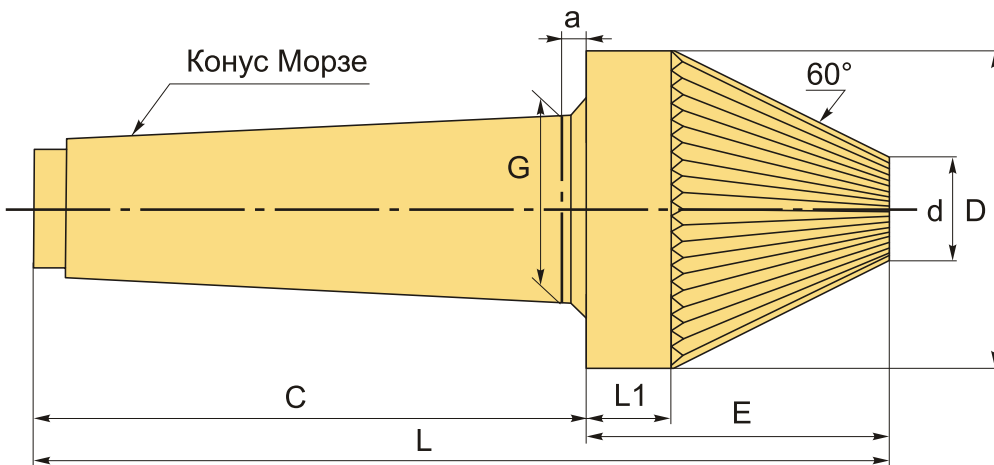

ТЕХНИЧЕСКИЕ ХАРАКТЕРИСТИКИ

Бренд:	CNCM
Тип:	Рифленый
Вид центра:	Центр рифленый
G:	63.348 мм
L:	305 мм

L1:	30 мм
C:	190 мм
D:	148 мм
E:	115 мм
a:	8 мм
d:	50 мм
Конус Морзе:	MT6
Вес:	16.300 кг
Габариты (длина/ширина/высота):	35x19x19 см
Вес:	16.300 кг

