



Центр токарный передний поводковый рифленый MHDJ-MT5-D69-d20-60°

Код: 20087

99 275 Т с НДС (за 1 шт.)

Бренд: CNCM



ОПИСАНИЕ

Рифленый токарный центр KM5, d20, со срезанным конусом 60°. Установочно-поводковый для передней бабки токарного станка, не вращающийся. Внешний диаметр D 69 мм, диаметр d 20 мм.

Центр изготовлен из инструментальной легированной стали. Рифлёная рабочая часть имеет твёрдость 52-56 HRC.

Рифленые токарные центры не только центрируют деталь, но и выполняют роль поводка. Наружный рифленый центр используется для зажима полых деталей. Оснастка врезается рифленой частью в обрабатываемую деталь. Такой способ крепления позволяет обтачивать детали по всей длине за одну установку.

Токарный центр с рифлением позволяет полностью обработать гладкий вал или цилиндр по наружной поверхности и подрезать оба торца у детали, так как обработку ведут без поводка.

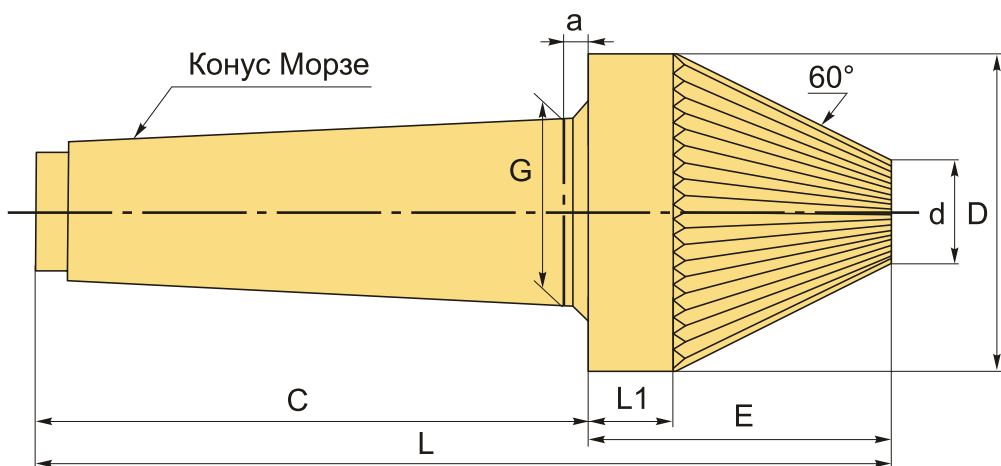

ТЕХНИЧЕСКИЕ ХАРАКТЕРИСТИКИ

Бренд:	CNCM
Тип:	Рифленый
Вид центра:	Центр рифленый
G:	44.399 мм
L:	210 мм

L1:	30 мм
C:	136 мм
D:	69 мм
E:	74 мм
a:	6.5 мм
d:	20 мм
Конус Морзе:	MT5
Вес:	3.000 кг
Габариты (длина/ширина/высота):	22x7x7 см
Вес:	3.000 кг

