



**Центр токарный упорный GDDJ-МТ6-60°
невращающийся**

Код: 20075

23 282 Т с НДС (за 1 шт.)

Бренд: CNCМ



ОПИСАНИЕ

Центр неподвижный жесткий для зажима металлических заготовок на токарных станках, посадка на заднюю бабку под Конус Морзе №6. Длина 280 мм. Рабочий конус стальной закаленный, полный 60°.

Оснастка используется при обработке заготовок на небольших оборотах шпинделя, для базирования деталей типа «вал» по ее центровым отверстиям. Упорный токарный центр со стальным рабочим конусом чаще всего применяется при чистовой обработке деталей и на шлифовальных станках.

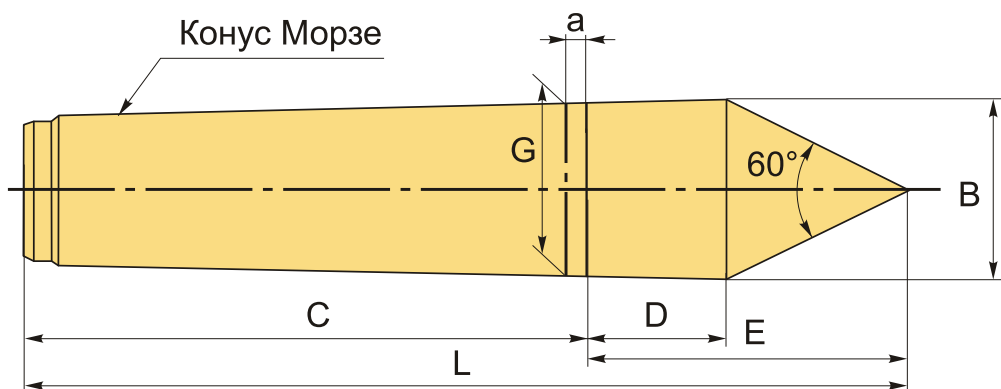

ТЕХНИЧЕСКИЕ ХАРАКТЕРИСТИКИ

Бренд:	CNCМ
Тип:	Центр упорный
Вид центра:	Центр упорный
G:	63.348 мм
L:	280 мм
C:	190 мм
D:	35 мм
E:	90 мм

В: 63.8 мм

а: 8 мм

Точность : 0.003 мм

Конус Морзе: МТ6

Вес: 5.440 кг

Вес: 5.440 кг

