



**Центр токарный упорный GDDJ-MT5-60°
невращающийся**

Код: 20074

7 990 Т с НДС (за 1шт.)

Бренд: CNCM



ОПИСАНИЕ

Центр неподвижный жесткий для зажима металлических заготовок на токарных станках, посадка на заднюю бабку под Конус Морзе №5. Длина 200 мм. Рабочий конус стальной закаленный, полный 60°.

Оснастка используется при обработке заготовок на небольших оборотах шпинделя, для базирования деталей типа «вал» по ее центровым отверстиям. Упорный токарный центр со стальным рабочим конусом чаще всего применяется при чистовой обработке деталей и на шлифовальных станках.

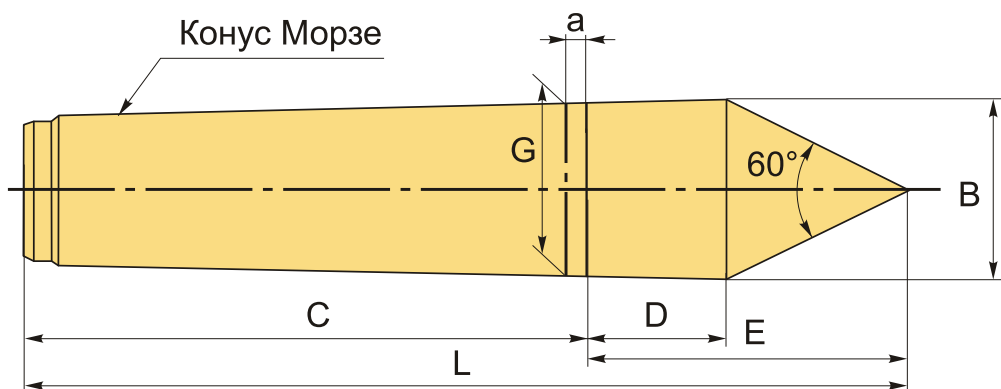

ТЕХНИЧЕСКИЕ ХАРАКТЕРИСТИКИ

Бренд:	CNCM
Тип:	Центр упорный
Вид центра:	Центр упорный
G:	44.399 мм
L:	200 мм
C:	136 мм
D:	28 мм
E:	64 мм

В: 43 мм

а: 12 мм

Точность : 0.003 мм

Конус Морзе: МТ5

Вес: 1.846 кг

Вес: 1.846 кг

