



**Центр токарный упорный GDDJ-МТ4-60°
невращающийся**

Код: 20073

4 112 Т с НДС (за 1шт.)

Бренд: CNCМ



ОПИСАНИЕ

Центр неподвижный жесткий для зажима металлических заготовок на токарных станках, посадка на заднюю бабку под Конус Морзе №4. Длина 160 мм. Рабочий конус стальной закаленный, полный 60°.

Оснастка используется при обработке заготовок на небольших оборотах шпинделя, для базирования деталей типа «вал» по ее центровым отверстиям. Упорный токарный центр со стальным рабочим конусом чаще всего применяется при чистовой обработке деталей и на шлифовальных станках.

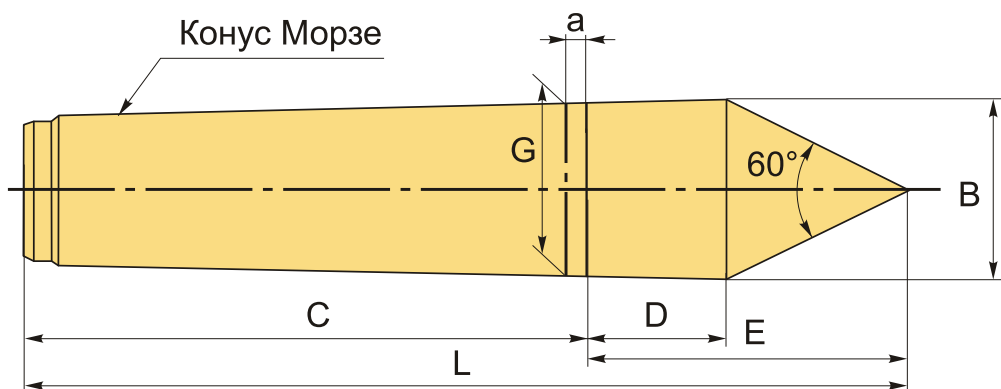

ТЕХНИЧЕСКИЕ ХАРАКТЕРИСТИКИ

Бренд:	CNCМ
Тип:	Центр упорный
Вид центра:	Центр упорный
G:	31.267 мм
L:	160 мм
C:	109 мм
D:	23.5 мм
E:	51 мм

В: 31.6 мм

а: 6.5 мм

Точность : 0.003 мм

Конус Морзе: МТ4

Вес: 0.766 кг

Вес: 0.766 кг

