



**Центр токарный упорный GDDJ-MT1-60°
невращающийся**

Код: 20070

3 199 Т с НДС (за 1шт.)

Бренд: CNCM



ОПИСАНИЕ

Центр неподвижный жесткий для зажима металлических заготовок на токарных станках, посадка на заднюю бабку под Конус Морзе №1. Длина 80 мм. Рабочий конус стальной закаленный, полный 60°.

Оснастка используется при обработке заготовок на небольших оборотах шпинделя, для базирования деталей типа «вал» по ее центровым отверстиям. Упорный токарный центр со стальным рабочим конусом чаще всего применяется при чистовой обработке деталей и на шлифовальных станках.

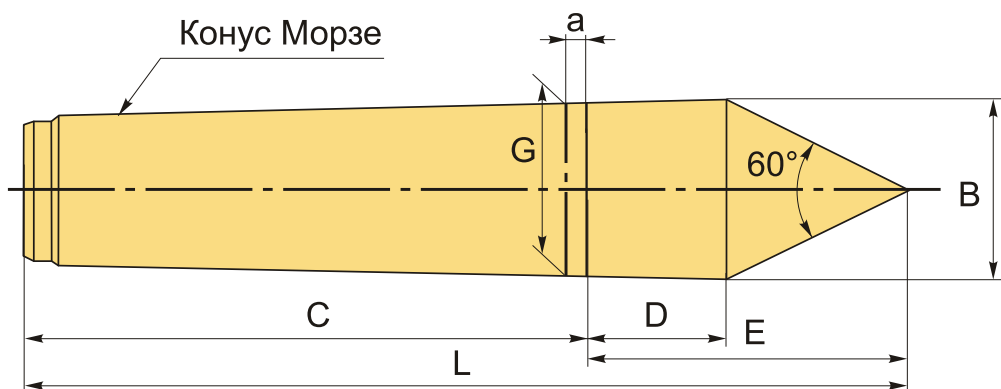

ТЕХНИЧЕСКИЕ ХАРАКТЕРИСТИКИ

Бренд:	CNCM
Тип:	Центр упорный
Вид центра:	Центр упорный
G:	12.065 мм
L:	80 мм
C:	57 мм
D:	15 мм
E:	25 мм

В: 12.2 мм

а: 3.5 мм

Точность : 0.003 мм

Конус Морзе: МТ1

Вес: 0.066 кг

Вес: 0.066 кг

