



Резьбонарезной электрический манипулятор PM16-O (M3-M16) с охлаждением

Код: 20028

991 882 Т с НДС (за 1 шт.)

Бренд: Intool



ОПИСАНИЕ

Резьбонарезной манипулятор **PM16** с электрическим приводом, для метчиков. Рабочий радиус **1045** мм, регулируемый вертикальный ход **400** мм, скорость вращения **0-375 об/мин** (плавная регулировка), мощность **600** Вт, напряжение 220 В, 50 Гц. Патрон **GT12-B16**. Сенсорный дисплей. Функция подъема рабочей головки: есть. Вес **32** кг.

Диапазон нарезаемой резьбы **M3-M16** (алюминий, сталь, нержавеющая сталь и т.д.). Комплект цанг **ISO GT12 (DxK): M3 3.15x2.5; M4 4x3.15; M5 5x4; M6-8 6.3x5; M10 8x6.3; M12 9x7.1; M14 11.2x9; M16 12.5x10.**

Внимание! Для использования [стола](#) с резьбонарезными манипуляторами серии **PM** требуется переходник. Наличие переходника уточняйте.

Резьбонарезной станок PM16 – компактный и легкий в управлении, с универсальной головкой. Оснащен системой подачи **масла** и обдувом для удаления стружки. Для подключения системы требуется компрессор с давлением **6-8** бар. Верстак не обязателен.

Нарезание резьбы в материалах: алюминий, медь, сталь А3, Q235, S136, 718Н, сталь 45, чугун, 40Cr, литейная и нержавеющая сталь и другие металлические материалы. Также возможна обработка дерева и пластика.

Преимущества модели PM16 Intool:

- Манипулятор с интеллектуальной системой управления с помощью сенсорного дисплея. Простая настройка, достаточно 5 мин для начала работы. **Русифицированное меню.**
- Дисплей снабжен защитной крышкой.
- Настраиваются на требуемую скорость и обеспечивают точность и легкость работы.
- Резьбонарезная головка с меняющимся углом наклона позволяет нарезать резьбу не только в вертикальной или горизонтальной плоскостях, но и под любым необходимым углом.
- Может нарезать резьбу в больших заготовках.
- Стандарты метчиков: ISO, JIS, DIN (с подходящим патроном).
- Манипулятор оснащен высокопроизводительным низкооборотным сервоприводом с большим крутящим моментом.
- Нарезание как правой, так и левой резьбы в разных плоскостях за счет специального поворотного устройства, входящего в комплект поставки.
- Программируемый возвратно-поступательный режим работы предотвращает поломку метчика: после нескольких оборотов вперед шпиндель делает несколько оборотов назад.
- Защита от перегрузки и превышения крутящего момента.
- Система подачи масла и воздуха с возможностью регулировки по отдельности (масло + компрессор).

Особенности:

1. Имеет **3 режима** нарезания резьбы: ручной, автоматический и прерывистый режим нарезания резьбы в глубоких отверстиях. Данные режимы работы позволяют быстро, точно и эффективно нарезать резьбу в любой заготовке.
2. При ручной настройке необходимо установить скорость нарезания резьбы, шаг. Наблюдение за глубиной обработки происходит на экране дисплея. После достижения необходимой глубины необходимо вручную

нажать кнопку назад (ручной режим подходит для нарезки резьбы в отдельных заготовках).

3. Автоматический режим – просто введите значения глубины, скорости, обратной скорости и крутящего момента для автоматической работы. Авто режим подходит для серийной работы, для обработки глухих отверстий.
4. Прерывистый режим используется в основном для работы с глубокими отверстиями, компьютер с ЧПУ моделирует ручной метод. Стружка отводится для эффективной работы.

Базовая комплектация резьбонарезного манипулятора PM16 (M3-M16):

- Кронштейн шарнирный верхний и нижний (комплект)
- Серводвигатель, редуктор (один комплект)
- Моментный быстрозажимной патрон с компенсацией для метчиков M3-M16 (комплект)
- Цанги.
- Универсальная рабочая головка (вертикальное /горизонтальное нарезание резьбы)

Дополнительные опции: магнитная база (сила 300 кг) и мобильный верстак (под заказ, уточняйте у менеджеров).

Габариты упаковки манипулятора: 70*65*21 см.

Видео-обзор PM16 InTool:

Инструкция по установке прибора:

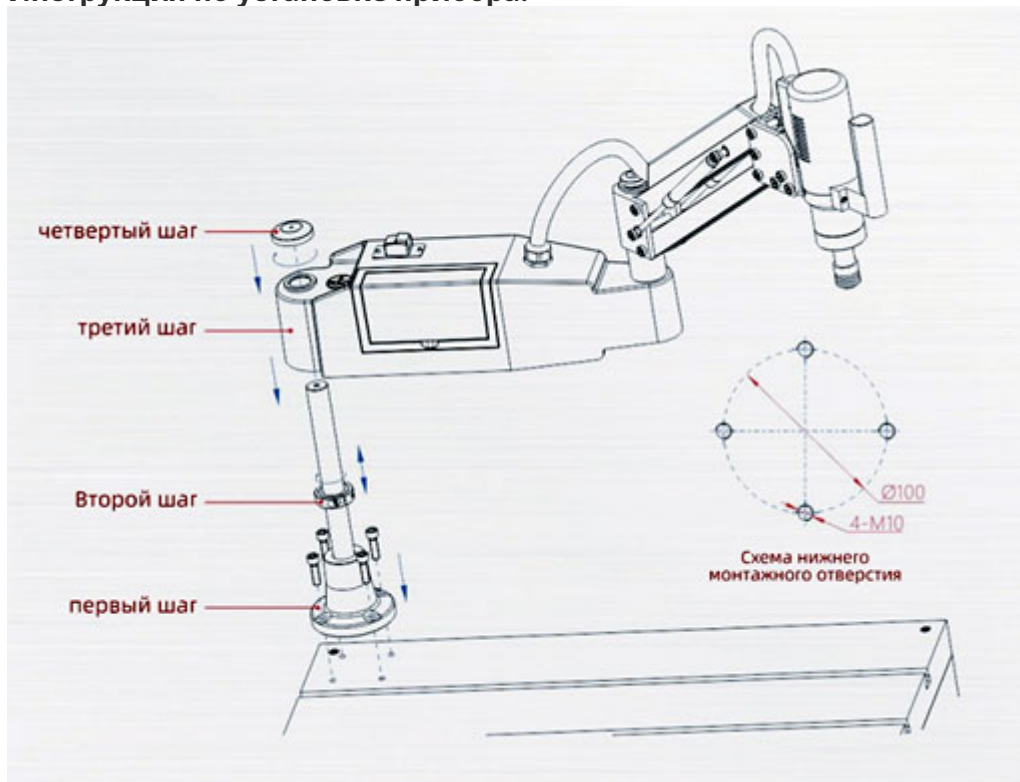

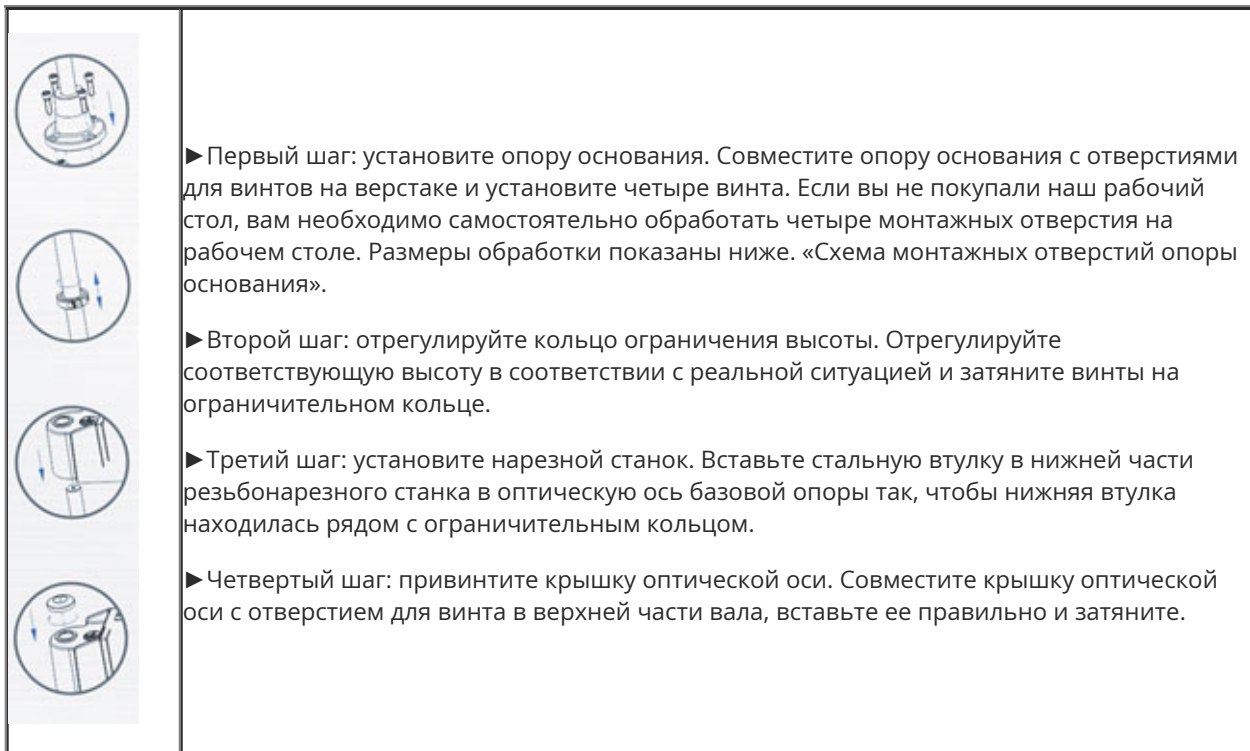

Система охлаждения и подачи воздуха в манипуляторе



ТЕХНИЧЕСКИЕ ХАРАКТЕРИСТИКИ

Бренд:	Intool
Головка :	Универсальная
Защита от поломки метчика:	есть
Макс диапазон подъема головки:	563 мм
Напряжение:	220 В, 50 гц
Подача воздуха и СОЖ :	есть
Режим нарезания резьбы:	Автоматический Нарезания глубоких резьб Ручной
Серия:	PM
Тип нарезаемой резьбы:	Левая Правая
Тип привода:	Электрический
Тип шпинделя:	Поворотный
Устройство управления процессом:	Сенсорное с LCD-дисплеем
Функция подъема рабочей головки:	нет
Диапазон нарезаемой резьбы:	M3-M16
Мощность:	600 Вт
Патрон:	GT12-B16
Рабочий радиус:	1045 мм
Скорость вращения:	0-375 об/мин
Вес:	32.000 кг
Вес:	32.000 кг

