

QPMG040204-DP IA6330 сменная пластина сверла

Код: 19510

**4 467 Т** с НДС (за 1шт.)

Бренд: Intool



## ОПИСАНИЕ

Сверлильная пластина для сверл по металлу QPMG. Группа обрабатываемых материалов по ISO: P, M, K.

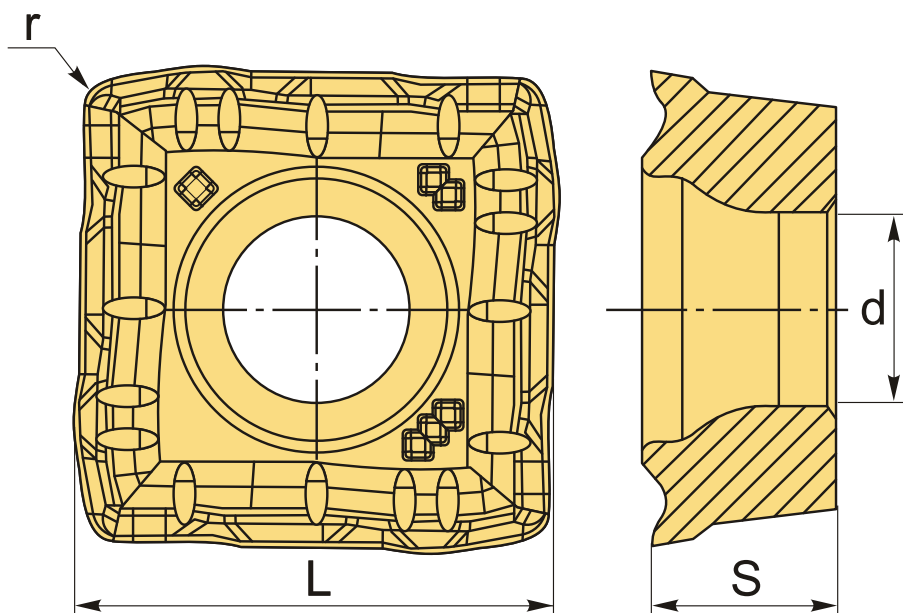

## ТЕХНИЧЕСКИЕ ХАРАКТЕРИСТИКИ

|                            |                |
|----------------------------|----------------|
| Бренд:                     | Intool         |
| Количество режущих кромок: | 4              |
| Марка:                     | QPMG           |
| Вид пластины:              | твердосплавные |
| Тип пластины (форма):      | Z-другая форма |
| Размер пластины:           | 4              |

|                   |   |
|-------------------|---|
| Обр-мый материал: | Р (сталь)<br>М (нержавеющая сталь)<br>К (чугун) |
| Радиус, r:        | 0.4 мм  |
| L:                | 4.7 мм  |
| ØI.C:             | 4.7 мм  |
| S:                | 2.3 мм  |
| d:                | 2.2 мм  |
| Сплав сверления:  | IA6330  |
| Вес:              | 0.002 кг  |
| Вес:              | 0.002 кг  |

