



WCMX050308-FN CA5220 пластина для сверл

Код: 19498

**2 238 ₮** с НДС (за 1шт.)

Бренд: CNCM



## ОПИСАНИЕ

Твердосплавная пластина с покрытием PVD для корпусных сверл. Группа обрабатываемых материалов по ISO: М.

Одинаковые пластины используются на месте центральной и периферийной пластины, обеспечивая удобство при использовании сверла.

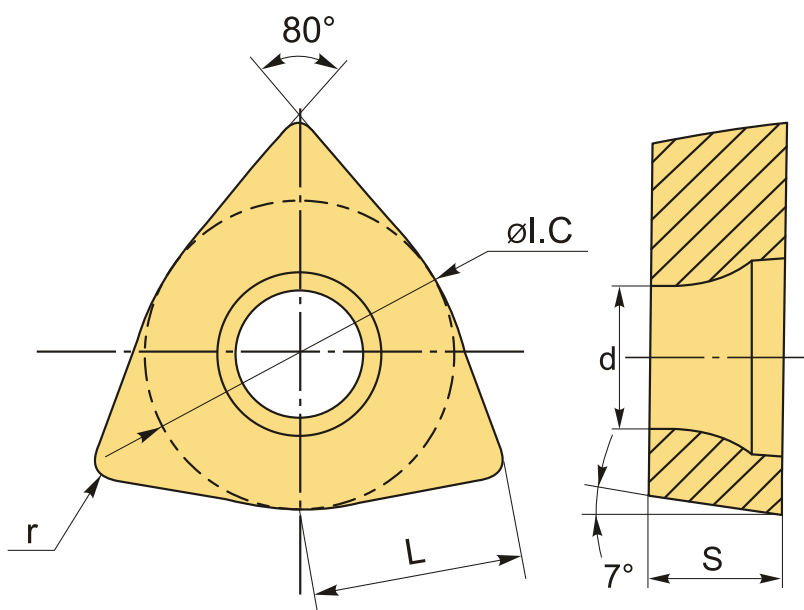

## ТЕХНИЧЕСКИЕ ХАРАКТЕРИСТИКИ

Бренд:	CNCM
Количество режущих кромок:	3
Марка:	WCMX
Вид пластины:	твердосплавные
Тип пластины (форма):	W-тригональная
Задний угол:	7°

Размер пластины:	5
Обр-мый материал:	M (нержавеющая сталь)
Радиус, r:	0.8 мм
L:	5 мм
ØI.C:	7.94 мм
S:	3.18 мм
d:	3.4 мм
Сплав сверления:	CA5220
Стружкой сверления:	FN-CNCM
Вес:	0.003 кг
Вес:	0.003 кг

