



Корпусное сверло UD30.WC06.390.W40

Код: 19464

66 138 Т с НДС (за 1 шт.)

Бренд: CNCМ



ОПИСАНИЕ

Корпус сверла по металлу со сменными твердосплавными пластинами. Для пластин WCMX06T308. Устанавливаются две пластины - наружная и внутренняя. С каналом для СОЖ. Глубина сверления - 122 мм. Диаметр отверстия - 39.0 мм. Хвостовик Weldon, диаметр - 40 мм.

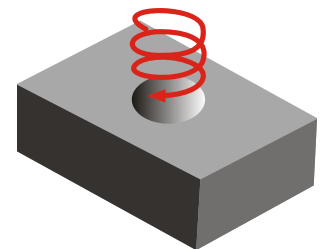
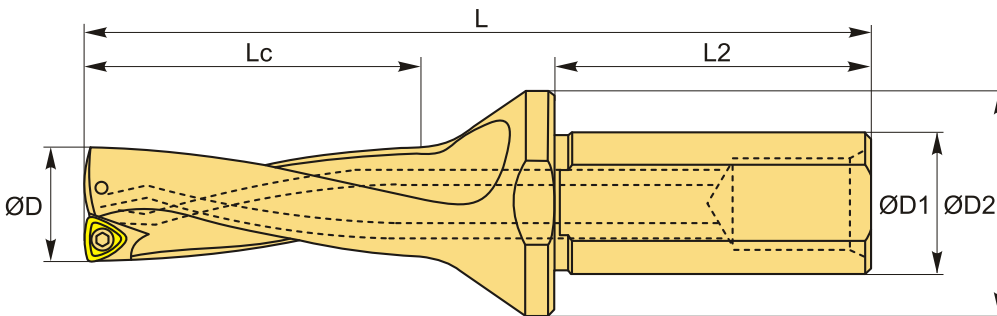

ТЕХНИЧЕСКИЕ ХАРАКТЕРИСТИКИ

Бренд:	CNCM
Подходящие пластины:	WCMX06T308
Серия сверла:	UD30.WC
Глубина сверления:	3 x D
Тип охлаждения:	Внутренний
Тип хвостовика:	Weldon
Диаметр, D:	39 мм
L:	228 мм
L2:	70 мм
Lc:	122 мм

D1: 40 мм

D2: 60 мм

Материал сверла: Сверла с пластинами

Комплект пластин: Приобретается отдельно

Вес: 1.700 кг

Вес: 1.700 кг

