



SDJCR2525M11 резец для наружного точения 00-00003589

Код: 18961

28 791 ₸ с НДС (за 1 шт.)

Бренд: Microbor



ОПИСАНИЕ

Резец токарный для наружного точения по металлу со сменными пластинами. Для пластин DC**11T3**. Державка токарная с креплением типа S (закрепление пластин винтом). С углом в плане 93°. Для наружной контурной обработки.

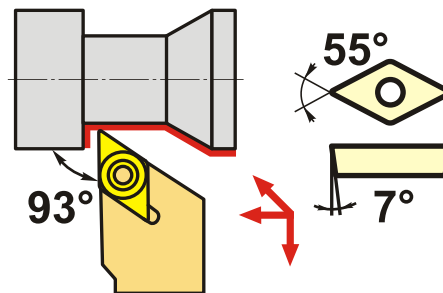
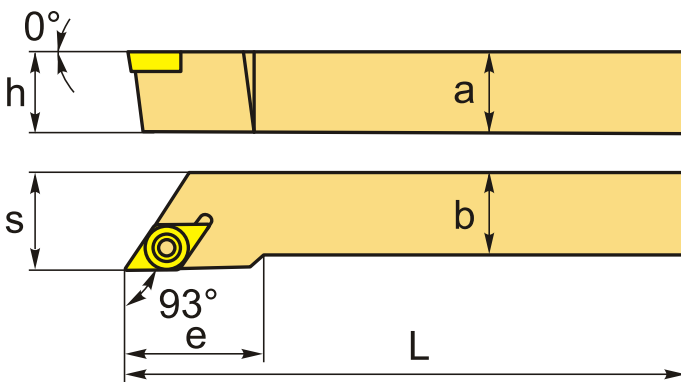

Изображен правый

ТЕХНИЧЕСКИЕ ХАРАКТЕРИСТИКИ

| | |
|----------------------------------|------------------------------|
| Бренд: | Microbor |
| Подходящие пластины: | DC**11T3** |
| Марка резца: | SDJCR/L |
| Вид точения: | наружное |
| Исполнение: | Правое |
| Система крепления: | S - крепление пластин винтом |
| Сечение, а x b: | 25x25 мм |
| Длина, L: | 150 (M) мм |
| Размер устанавливаемой пластины: | 11 |

Форма устанавливаемой пластины:

D-ромбическая 55°

h: 25 мм

S: 32 мм

Вес: 0.800 кг

Вес: 0.800 кг

